

Instructieboekje
Handbuch
Instruction booklet
Manuel d'utilisation

Instruktionsbok
Návod k obsluze
Návod na použitie
Broșură cu instrucțiuni



Wall Designheat 2000 wifi

Art.nr. 34.217.8 / Art. Nr. Swiss Plug 34.218.5

Keramische wandkachel met afstandsbediening

Heizlüfter mit Fernbedienung

Ceramic wall heater with remote control

Radiateur mural céramique avec commande à distance

Keramisk väggradiator med fjärrkontroll

Keramické nástěnné topení s dálkovým ovládaním

Keramické nástenné vyhrievacie teleso s diaľkovým ovládaním

Radiator ceramic de perete cu telecomandă



- NL Dit symbool op uw apparaat betekent: niet afdekken!
- EN This symbol on your device means: do not cover!
- DE Dieses Symbol auf Ihrem Gerät bedeutet: Nicht abdecken!
- FR Ce symbole sur votre appareil signifie : ne pas couvrir !
- DA Dette symbol betyder: Må ikke tildækkes!
- SE Den här symbolen betyder: får ej övertäckas!
- NO Dette symbolet på apparatet betyr: Må ikke dekkes til!
- FI Tämä laitteessa oleva symboli tarkoittaa: ei saa peittää!
- HU A készülékén lévő szimbólum jelentése: ne takarja le!
- CS Tento symbol na vašem zařízení znamená: nezakrývejte!
- PL Ten symbol na urządzeniu oznacza: nie zakrywać!
- SK Tento symbol na vašom zariadení znamená: nezakrývajte!
- RO acest simbol ce apare pe aparatul dumneavoastră înseamnă: nu acoperiți
- RU Этот символ на вашем устройстве означает: не накрывать!
- IT Questo simbolo sul dispositivo indica: non coprire!

Information requirement for the electric local space heaters

Model identifier(s): WALL DESIGNHEAT 2000 WIFI					
Item	Symbol	Value	Unit	Item	Unit
Heat output				Type of heat input, for electric storage local space heaters only (select one)	
Nominal heat output	P _{nom}	2,0	kW	manual heat charge control, with integrated thermostat	No
Minimum heat output (indicative)	P _{min}	1,1	kW	manual heat charge control with room and/or outdoor temperature feedback	No
Maximum continuous heat output	P _{max,c}	2,0	kW	electronic heat charge control with room and/or outdoor temperature feedback	No
Auxiliary electricity consumption				fan assisted heat output	No
At nominal heat output	e _{lmax}	1,985	kW	Type of heat output/room temperature control (select one)	
At minimum heat output	e _{lmin}	1,125	kW	single stage heat output and no room temperature control	No
In standby mode	e _{lSB}	0,001	kW	Two or more manual stages, no room temperature control	No
				with mechanic thermostat room temperature control	No
				with electronic room temperature control	No
				electronic room temperature control plus day timer	No
				electronic room temperature control plus week timer	Yes
				Other control options (multiple selections possible)	
				room temperature control, with presence detection	No
				room temperature control, with open window detection	No
				with distance control option	Yes
				with adaptive start control	No
				with working time limitation	Yes
				with black bulb sensor	No
Contact details	EUROM-KOKOSSTRAAT 20-8281JC-GENEMUIDEN-NETHERLANDS				

Nederlands

Technische gegevens

Type		WALL DESIGNHEAT 2000 WIFI
Aansluitspanning	Volt/Hz	220-240 / 50
Max. vermogen	Watt	2000
Instelmogelijkheden	Watt	0 – 1000 – 2000
Verwarmingselementen		PTC
Timer		met App
Afstandsbediening		+
Afmetingen	cm	62 x 20,5 x 12
Gewicht	kg	4,5

Algemene veiligheidsvoorschriften

1. Lees voor gebruik dit instructieboekje zorgvuldig en geheel door en bewaar het boekje om later nog eens te raadplegen.
2. Controleer voor gebruik uw nieuwe kachel (incl. kabel en stekker) op zichtbare beschadigingen. Neem een beschadigde kachel niet in gebruik maar biedt hem uw leverancier aan ter vervanging.
3. Deze kachel dient hangend aan de wand te worden bevestigd: de uitblaasopening dient naar beneden gericht te zijn. Gebruik hem niet voordat hij volledig is geïnstalleerd zoals in deze gebruiksaanwijzing beschreven en nooit bijv. staand, leunend o.i.d.
4. Deze kachel is uitsluitend bedoeld voor normaal huishoudelijk gebruik. Gebruik het apparaat alleen voor bijverwarming in huis.
5. Deze kachel is niet geschikt voor gebruik in natte of vochtige ruimtes als badkamers, wasruimtes enz. Plaats hem niet in de nabijheid van een kraan, badkuip, douche, zwembad, fonteintje o.i.d., zorg ervoor dat hij nooit in water kan vallen en voorkom dat water de kachel binnendringt. Mocht de kachel tóch ooit inwendig nat worden, neem dan éérst de stekker uit het stopcontact! Een inwendig nat geworden kachel niet meer gebruiken maar ter reparatie aanbieden. Dompel kachel, snoer of stekker nooit in water of andere vloeistof en raak de kachel nooit met natte handen aan.
6. Installeer dit apparaat niet achter een deur en niet bij een open raam, waar het door regen nat zou kunnen worden.
7. Aansluitspanning en frequentie, vermeld op het apparaat, dienen overeen te komen met die van het te gebruiken stopcontact. De elektrische installatie dient beveiligd te zijn met een aardlekschakelaar (max. 30 mAmp.).
8. Rol de elektrokabel volledig af voor u de stekker in het stopcontact steekt, en zorg ervoor dat hij nergens met de kachel in contact komt of anderszins heet kan worden. Leid de kabel niet onder tapijt door, bedek hem niet met matten, lopertjes o.i.d. en houd de kabel buiten de looproute. Zorg ervoor dat er niet op getrapt wordt en er geen meubels op worden gezet. Draai of knik de kabel niet, leid de kabel niet om scherpe hoeken en wind hem na gebruik niet te strak op!
9. Het gebruik van een verlengsnoer wordt afgeraden omdat dit oververhitting en brand kan veroorzaken. Is het gebruik van een verlengsnoer onvermijdelijk, zorg dan voor een onbeschadigd, goedgekeurd verlengsnoer met een minimale doorsnee van 2 x 2,5 mm² en een toegestaan vermogen van minimaal 2200 Watt/10Amp. Rol het snoer altijd geheel af om oververhitting te voorkomen!

10. Om overbelasting en doorgebrande zekeringen te voorkomen geen andere apparatuur op hetzelfde stopcontact of dezelfde elektrische groep aansluiten als waar de kachel op aangesloten is.
11. Gebruik de kachel niet buitenshuis en niet in ruimtes, kleiner dan 15 m³.
12. Een kachel bevat inwendig hete en/of gloeiende en vonkende delen. Gebruik hem dus niet in een omgeving waar brandstoffen, verf, ontbrandbare vloeistoffen en/of gassen enz. worden bewaard.
13. Plaats de kachel niet vlakbij- onder- of gericht op een stopcontact en niet in de buurt van open vuur of warmtebronnen.
14. Gebruik de kachel niet vlakbij of gericht op meubels, dieren, gordijnen, papier, kleding, beddengoed of andere brandbare zaken. Houd dit minstens 1 meter van de kachel verwijderd!
15. Bedek een kachel nooit! Aanzuig- en uitblaasopeningen mogen op geen enkele wijze worden geblokkeerd, om brand te voorkomen. Gebruik de kachel dus ook nooit om kleding op te drogen. Gebruik de kachel nooit staand, dat belemmert de uitblaasopening!
16. De lucht rond een kachel moet vrij kunnen circuleren. Plaats hem dus niet te dicht op de vloer, muren of grote voorwerpen en niet onder of boven een plank, kast o.i.d. Houd dit minstens 1 meter van de kachel verwijderd!
17. Voorkom dat vreemde voorwerpen door de ventilatie- of uitblaasopeningen de kachel binnendringen. Dit kan een elektrische schok, brand of beschadiging veroorzaken.
18. Laat een werkende kachel nooit zonder toezicht achter maar schakel hem éérs uit en neem vervolgens de stekker uit het stopcontact. Altijd stekker uit het stopcontact als de kachel niet in gebruik is! Pak de stekker daartoe in de hand; trek nooit aan het koord!
19. Schakel altijd de kachel uit, neem de stekker uit het stopcontact en laat de kachel eerst afkoelen wanneer u:
 - de kachel wilt schoonmaken
 - onderhoud aan de kachel wilt uitvoeren
 - de kachel aanraakt of verplaatst.
20. Deze kachel wordt heet tijdens het gebruik. Om brandwonden te voorkomen niet met de blote huid de hete oppervlakken aanraken!
21. Pak het apparaat nooit in een doos o.i.d. voordat het geheel is afgekoeld.
22. Deze kachel kan, behalve handmatig, ook met een timer of een app worden bediend. Hoe u hem ook in werking stelt, zorg er te allen tijde voor dat alle veiligheidsvoorschriften in acht zijn genomen!
23. Zorg voor zorgvuldig toezicht wanneer dit apparaat wordt gebruikt in de aanwezigheid van kinderen, handelingsonbekwame personen of huisdieren. Kinderen, jonger dan 3 jaar dienen uit de buurt te worden gehouden, tenzij er continu toezicht op hen is. Kinderen, ouder dan 3 jaar maar jonger dan 8 jaar mogen het apparaat uitsluitend aan- of uitschakelen als het apparaat op zijn normale werkplek staat of geïnstalleerd is en wanneer er toezicht op hen wordt gehouden of wanneer zij instructies hebben ontvangen aangaande het op veilige wijze gebruiken van het apparaat en begrijpen welke gevaren eraan verbonden zijn. Kinderen, ouder dan 3 jaar maar jonger dan 8 jaar mogen niet de stekker in het stopcontact steken, niet het apparaat regelen of reinigen en er geen gebruikersonderhoud aan uitvoeren.
24. Dit apparaat kan door kinderen van 8 jaar en ouder en personen met verminderde fysieke, zintuiglijke of geestelijke vaardigheden of gebrek aan ervaring en kennis worden gebruikt wanneer er toezicht op hen wordt gehouden of wanneer zij instructies hebben ontvangen aangaande het op veilige wijze gebruiken van het apparaat en begrijpen welke gevaren eraan verbonden zijn. Kinderen mogen niet met

het apparaat spelen. Reiniging en gebruikersonderhoud mogen niet door kinderen zonder toezicht worden uitgevoerd.

25. Houd de kachel schoon. Stof, vuil en/of aanslag in de kachel is een veelvoorkomende reden voor oververhitting. Zorg ervoor dat dergelijke neerslag regelmatig wordt verwijderd.
26. Stel het apparaat niet in werking wanneer u beschadigingen constateert aan apparaat, elektrokabel of stekker, of wanneer het slecht functioneert, is gevallen of op andere wijze een storing vertoont. Breng het complete apparaat terug naar uw leverancier of een erkend elektricien voor controle en/of reparatie. Vraag altijd om originele onderdelen.
27. Gebruik geen toevoegingen/accessoires op de kachel, die niet zijn aanbevolen of geleverd door de fabrikant.
28. Het apparaat (incl. elektrokabel en stekker) mag uitsluitend worden geopend en/of gerepareerd door daartoe bevoegde en gekwalificeerde personen.
29. Gebruik de kachel uitsluitend voor het doel waarvoor hij is ontworpen en op de wijze zoals beschreven in dit instructieboekje.

Afwijkingen van 27, 28 & 29 schade, brand en/of persoonlijk letsel veroorzaken. Zij doen de garantie vervallen en leverancier, importeur en/of fabrikant aanvaarden geen aansprakelijkheid voor de gevolgen!

Beschrijving

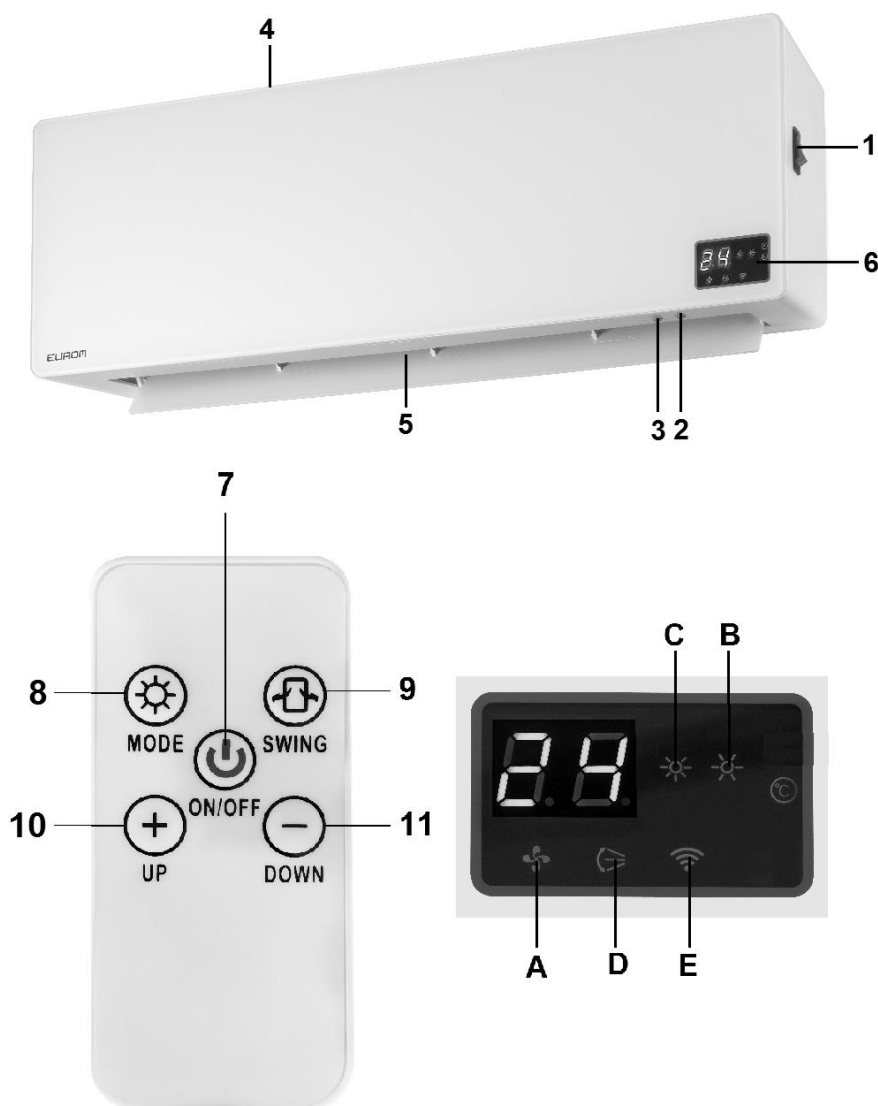

1. Hoofdschakelaar
2. Functiekeuzeknop (MODE)
3. Temperatuur & wifi
4. Aanzuigroosters (bovenzijde)
5. Uitblaasrooster
6. Display

Afstandsbediening:

7. Aan/uit-knop
8. Functiekeuzeknop (MODE)
9. Swing=zwenken
10. Temperatuur hoger
11. Temperatuur lager

Display:

- A. Lampje ventileren
- B. Lampje verwarmen (half vermogen)
- C. Lampje verwarmen (vol vermogen)
- D. Lampje 'zwenken'
- E. Wifi signaal gevonden

De afstandsbediening werkt op een celbatterij, type CR2025 (3V)

Plaats en Aansluiting

- Verwijder al het verpakkingsmateriaal en houd het buiten het bereik van kinderen. Controleer na verwijdering van de verpakking of het apparaat geen beschadigingen of tekenen die op een fout/defect/storing kunnen wijzen, vertoont. Gebruik het apparaat in geval van twijfel niet, maar wend u tot uw leverancier ter controle / vervanging.
- Kies een geschikte plaats voor het apparaat, rekening houdend met de veiligheidvoorschriften. De WALL DESIGNHEAT 2000 WIFI dient aan een muur te worden gehangen en mag dus niet liggend, leunend, of staand worden gebruikt! De wand, waaraan het apparaat wordt gehangen, dient stevig, niet brand- of smeltbaar, vlak en volkomen vertikaal te zijn. De zijkanten van het apparaat moeten minstens 50 cm. verwijderd zijn van zijwanden en de bovenzijde minimaal 180 cm. boven de grond.

De kachel dient bij voorkeur op een elektrisch aansluitpunt te worden geplaatst en vast te worden aangesloten. Deze aansluiting mag uitsluitend door een erkend elektricien worden uitgevoerd en wordt hier derhalve verder niet beschreven. In dit boekje wordt om veiligheidsredenen uitgegaan van gebruik met stekker; passages over de stekker zijn, bij vaste aansluiting, niet van toepassing.

- Boor op de gekozen plaats 2 gaten in de muur, minimaal 2 cm. verwijderd van een hoek en precies passend voor de pluggen: volkomen horizontaal van elkaar met een afstand van 57,5 cm. Voorzie de gaten van de pluggen en de schroeven. Laat de schroeven 10 mm uitsteken. Haak de kachel met de ophangogen over de schroeven, laat hem naar beneden zakken en schuif hem naar rechts. Het meegeleverde bevestigingsmateriaal is geschikt voor stenen muren. Raadpleeg een specialist van bijv. een bouwmarkt als uw wand uit ander materiaal bestaat.
- Controleer of de kachel nu muurvast hangt; draai zonodig de schroeven nog iets verder in de pluggen.
- Fixeer de kachel op zijn plaats dmv. het bijgeleverde materiaal. Plaats daartoe de beugel bovenop de kachel (zie afb.), de korte kant tegen de wand. Teken de plaats van het gat af op de wand en verwijder de kachel. Boor op de afgetekende plaats een gat en voorzie het van de plug. Hang nu de kachel weer op zijn plaats en schroef de beugel conform de afbeelding aan de wand. De kachel is nu op zijn plaats gefixeerd.



Ingebruikname en Werking

- Zorg dat de hoofdschakelaar uit staat (O)
- Ontrol de elektrokabel geheel en steek de stekker in een passend 220-240V stopcontact.
- Druk de hoofdschakelaar aan (I). Op het display verschijnt de huidige temperatuur.

Met de afstandsbediening:

- Druk op de AAN/UIT-knop (7): de ventilator begint te draaien en het signaallampje A brandt.
- Door één of meerdere keren op de functiekeuzeknop (MODE) te drukken kunt u de verwarming inschakelen op half of vol vermogen, of terugschakelen naar alleen ventileren. Steeds zal het signaallampje dat bij de gekozen functie hoort, oplichten.
- Door op knop 9 (Swing) te drukken stelt u de zwenkfunctie in werking: de klep voor de uitblaasopening 5 gaat bewegen en er ontstaat beweging in de luchtstroom. Deze functie werkt onder verwarmen en ventileren. Door nogmaals te drukken schakelt u de functie weer uit.

- Met de knoppen 10 en 11 stelt u de gewenste temperatuur in. Het display toont even de wenstemperatuur en schakelt dan weer terug naar de huidige temperatuur. De ingebouwde thermostaat zal de verwarming uitschakelen wanneer de wenstemperatuur is bereikt. Daalt de temperatuur, dan wordt de verwarming automatisch weer ingeschakeld.
- Let op!** De ventilator blijft nog 30 minuten draaien, nadat de thermostaat de verwarmingselementen heeft uitgeschakeld. De kachel houdt zo de lucht in de ruimte in beweging en is derhalve optimaal in staat te voelen of de ruimte afkoelt.
- Om de kachel uit te schakelen drukt u weer op de AAN/UIT-knop. Wanneer u hebt verwarmd zal de kachel eerst 30 minuten nakoelen voor hij geheel uitschakelt. Tijdens het nakoelen knippert het signaallampje A. Wanneer het nakoelen stopt en het signaallampje A is gedoofd, drukt u de hoofdschakelaar 1 uit en neemt u de stekker uit het stopcontact.

Noodbediening aan het apparaat:

Bij ontbreken van de afstandsbediening kunnen de belangrijkste functies aan het apparaat in werking worden gesteld.

- Door meerdere keren op de functiekeuzeknop MODE (2) te drukken stelt u achtereenvolgens in: ventileren - verwarmen half vermogen - verwarmen vol vermogen - verwarmen vol vermogen met zwenken - uit. De bijbehorende lampjes branden.
- Met de temperatuur en wifi - knop (3) kunt u de temperatuur instellen: elke keer drukken is een graad hoger, tot 49°C. Drukt u daarna nogmaals, dan schakelt hij terug naar 10°C.
- Ook bij noodbediening koelt het apparaat 30 minuten na.

Wifi en App-bediening

De kachel is ook te bedienen met een app op uw smartphone. Daartoe dient de kachel te zijn verbonden met een wifi-modem. Zie voor de installatie van de App achterin dit boekje. Standaard is de Wi-Fi functie ingeschakeld. Om de Wi-Fi functie uit te schakelen, druk 5 seconden op de "Mode" knop. Het Wi-Fi lampje zal doven. Om de Wi-Fi functie weer in te schakelen druk nogmaals 5 seconden op de "Mode" knop en het Wi-Fi lampje zal weer gaan knipperen.

Timer

De Wall Designheat 2000 Wifi heeft een timerfunctie die met de app op uw smartphone kan worden bediend.

Raak nooit een werkend apparaat aan!

Oververhittingsbeveiliging

De oververhittingbeveiliging schakelt de kachel uit wanneer het inwendig te heet wordt. Dat kan gebeuren wanneer de kachel zijn warmte onvoldoende kan afgeven of te weinig frisse lucht kan aanzuigen. Doorgaans is de oorzaak dus (gedeeltelijke) afdekking van de kachel, verstopping van de aanzuig- en/of uitblaasroosters, plaatsing te dicht bij bijv. een muur of plafond enz. Als de kachel voldoende is afgekoeld zal het in principe automatisch zijn werking hervatten, maar als u de oorzaak niet wegneemt zal de uitschakeling zich waarschijnlijk herhalen. Regelmatige oververhitting kan tot onherstelbare schade leiden. Wanneer de oververhittingbeveiliging de kachel uitschakelt dient u de hoofdschakelaar op uit (O) te zetten, de stekker uit het stopcontact te nemen en de kachel gelegenheid te geven om af te koelen. Neem nu de oorzaak van de oververhitting weg en neem de kachel weer normaal in gebruik. Wanneer u geen oorzaak voor de oververhitting kunt vinden en het probleem blijft zich voordoen, gebruik de kachel dan niet meer maar biedt hem aan ter controle/reparatie.

Schoonmaak en Onderhoud

Houd de kachel schoon. Neerslag van stof en vuil in het apparaat is een veelvoorkomende reden van oververhitting! Verwijder dat dus geregeld. Schakel voor schoonmaak- of onderhoudswerk de kachel uit, neem de stekker uit het stopcontact en laat de kachel afkoelen.

- Neem de buitenzijde van de kachel regelmatig af met een droge of goed-uitgewrongen vochtige doek. Gebruik geen scherpe zeep, sprays, schoonmaak- of schuurmiddelen, was, glansmiddelen of enige chemische oplossing!
- Zuig met de stofzuiger voorzichtig stof en vuil uit de roosters en controleer of de luchtinlaat- en uitblaasopeningen schoon zijn. Let erop tijdens het schoonmaken op geen inwendige onderdelen aan te raken c.q. te beschadigen!
- De kachel bevat verder geen onderdelen die onderhoud behoeven.
- Ruim aan het eind van het seizoen de kachel schoon op, z.m. in de originele verpakking. Geef het een koele, droge en stofvrije plaats.
- Wanneer de kachel uiteindelijk versleten (of eerder onherstelbaar beschadigd) is, hoort het niet tussen het huishoudelijke afval. Breng het naar een door uw gemeente aangewezen inzamelpunt van elektrische apparatuur, waar men er zorg voor zal dragen dat evt. nog het te gebruiken materialen tot hun bestemming komen.

Deutsch

Technische Daten

Typ		WALL DESIGNHEAT 2000 WIFI
Anschlussspannung	Volt/Hz	220-240 / 50
Maximale Leistung	Watt	2000
Einstellungsmöglichkeiten	Watt	0 – 1000 – 2000
Heizungselemente		PTC
Zeituhr		mit APP
Fernbedienung		+
Maße:	cm	62 x 20,5 x 12
Gewicht	kg	4,5

Allgemeine Sicherheitsvorschriften

1. Lesen Sie dieses Handbuch vor der Benutzung sorgfältig durch. Bewahren Sie dieses Handbuch zum späteren Nachschlagen auf.
2. Kontrollieren Sie Ihren neuen Heizlüfter (inkl. Kabel und Stecker) vor der Benutzung auf sichtbare Beschädigungen. Nehmen Sie einen beschädigten Heizlüfter nicht in Betrieb, sondern bitten Sie Ihren Lieferanten um Austausch.
3. Dieser Heizlüfter muss hangend am Wand befestigt werden: das Ausblasgitter nach unten gerichtet. Gebrauch des Apparats nicht vor es vollständig installiert ist so wie in diesem Handbuch beschrieben, und nie z.B. stehend, lehnd usw.
4. Dieser Heizlüfter eignet sich ausschließlich für die normale Haushaltsanwendung. Benutzen Sie das Gerät nur als zusätzliche Heizung im Haus.
5. Dieser Heizlüfter ist nicht geeignet für die Anwendung in nassen oder feuchten Räumen, wie Badezimmer, Waschraum, usw. Stellen Sie das Gerät nicht in der Nähe eines Wasserhahns, Badewanne, Dusche, Schwimmbad, eines Waschbeckens oder dergleichen auf; sorgen Sie dafür, dass es niemals ins Wasser fallen kann und verhindern Sie, dass Wasser in den Heizlüfter dringt. Sollte der Heizlüfter doch inwendig nass werden, entfernen Sie sofort den Stecker aus der Steckdose! Einen inwendig nass gewordenen Heizlüfter nicht mehr benutzen, sondern reparieren lassen. Tauchen Sie Heizlüfter, Kabel oder Stecker niemals in Wasser oder sonstige Flüssigkeiten und berühren Sie den Heizlüfter niemals mit nassen Händen.
6. Installieren Sie dieses Gerät nicht hinter einer Tür oder bei einem geöffneten Fenster, wo es durch Regen feucht werden könnte.
7. Die auf dem Gerät genannte Anschlussspannung und die Frequenz müssen der benutzten Steckdose entsprechen. Die elektrische Installation muss mit einem Fehlerstromschutzschalter (max. 30 mA) gesichert sein.
8. Rollen Sie das Elektrokabel komplett ab, bevor Sie den Stecker in die Steckdose stecken und sorgen Sie dafür, dass es nirgendwo mit dem Heizlüfter in Kontakt kommt oder auf andere Weise heiß werden kann. Führen Sie das Kabel nicht unter einen Teppich durch, bedecken Sie es nicht mit Matten, Läufern und dergleichen und halten Sie das Kabel außerhalb des Laufwegs. Sorgen Sie dafür, dass nicht darauf getreten wird und keine Möbel darauf gestellt werden. Verdrehen oder knicken Sie das Kabel nicht., führen Sie das Kabel nicht um scharfe Ecken und wickeln Sie es nach der Benutzung nicht zu straff auf.
9. Vom Gebrauch eines Verlängerungskabels wird abgeraten, weil dieses Überhitzung und Brand verursachen kann. Ist die Benutzung eines Verlängerungskabels unvermeidbar, achten Sie auf ein unbeschädigtes, geprüftes Verlängerungskabel mit

einem Mindestdurchmesser von 2 x 2,5 mm² und einer zulässigen Leistung von mindestens 2200 Watt/10 Amp. Rollen Sie das Kabel immer komplett ab um Überhitzung zu vermeiden!

10. Um Überlastung und durchgebrannte Sicherungen zu vermeiden, keine anderen Geräte an dieselbe Steckdose oder dieselbe elektrische Gruppe anschließen, an die der Heizlüfter angeschlossen ist.
11. Verwenden Sie das Kabel nicht außer Haus und nicht in Räumen, die kleiner als 15 m³ sind.
12. Ein Heizlüfter enthält inwendig heiße und/oder glühende und funkende Teile. Benutzen Sie ihn daher nicht in einer Umgebung, in der Brennstoffe, Farbe, entflammbare Flüssigkeiten und/oder Gase, usw. gelagert werden.
13. Platzieren Sie den Heizlüfter nicht in der Nähe, unter oder auf eine Steckdose gerichtet und nicht in der Nähe eines offenen Feuers oder einer Wärmequelle.
14. Benutzen Sie den Heizlüfter nicht in der Nähe von oder gerichtet auf Möbel, Tieren, Gardinen, Papier, Kleidung, Bettwäsche oder sonstiger brennbarer Gegenstände. Halten Sie mindestens 1 m Abstand vom Heizlüfter!
15. Bedecken Sie den Heizlüfter niemals! Ansaug- und Abblasöffnungen dürfen auf keine Weise blockiert werden, um Brand zu vermeiden. Verwenden Sie den Heizlüfter daher auch niemals, um Kleidung zu trocknen. Verwenden Sie diesen Heizlüfter nie stehend, das behindert das Ausblasgitter!
16. Die Luft rund um einen Heizlüfter muss frei zirkulieren können. Verlegen Sie es also nicht zu nah an Boden, Wänden oder großen Objekten und nicht unter oder auf einem Regalbrett, Schrank o. dgl. Halten Sie mindestens 1 m Abstand vom Heizlüfter!
17. Verhindern Sie, dass fremde Gegenstände durch die Ventilations- oder Gebläseöffnungen in den Heizlüfter gelangen können. Dies kann zu einem elektrischen Schlag, Brand oder Beschädigung führen.
18. Lassen Sie einen laufenden Heizlüfter niemals unbeaufsichtigt, sondern schalten Sie ihn zuerst aus und entfernen dann den Stecker aus der Steckdose. Immer den Stecker aus der Steckdose nehmen, wenn der Heizlüfter nicht benutzt wird. Nehmen Sie den Stecker dazu in die Hand, ziehen Sie niemals am Kabel.
19. Schalten Sie den Heizlüfter immer zuerst aus, bevor Sie den Stecker aus der Steckdose ziehen und lassen Sie den Heizlüfter erst abkühlen, wenn Sie:
 - den Heizlüfter sauber machen möchten
 - Wartungsarbeiten am Heizlüfter ausführen möchten
 - den Heizlüfter berühren oder verstellen.
20. Dieser Heizlüfter wird während der Benutzung heiß. Um Brandwunden zu vermeiden, nicht mit der bloßen Haut die heißen Flächen berühren!
21. Verpacken Sie das Gerät nicht in einem Karton o. dgl., bevor es vollständig abgekühlt ist.
22. Die Bedienung dieses Heizgeräts kann sowohl manuell als auch mit einem Timer oder einer App erfolgen. Stellen Sie sicher, dass immer alle Sicherheitsvorschriften beachtet wurden, ganz egal, auf welche Weise Sie das Gerät in Betrieb nehmen!
23. Sorgen Sie für gute Aufsicht, falls der Heizlüfter in der Nähe von Kindern oder Behinderten betrieben wird. Kinder jünger als 3 Jahre sind fern zu halten, es sei denn, sie werden ständig überwacht. Kinder ab 3 Jahren und jünger als 8 Jahre dürfen das Gerät nur ein- und ausschalten, wenn sie beaufsichtigt werden oder bezüglich des sicheren Gebrauchs des Gerätes unterwiesen wurden und die daraus resultierenden Gefahren verstanden haben, vorausgesetzt, dass das Gerät in seiner normalen Gebrauchslage platziert oder installiert ist. Kindern ab 3 Jahren und jünger als 8 Jahre dürfen nicht den Stecker in die Steckdose stecken, das Gerät nicht regulieren, das Gerät nicht reinigen und/oder nicht die Wartung durch den Benutzer durchführen.

24. Dieses Gerät kann von Kindern ab 8 Jahren und darüber sowie von Personen mit verringerten physischen, sensorischen oder mentalen Fähigkeiten oder Mangel an Erfahrung und Wissen benutzt werden, wenn sie beaufsichtigt oder bezüglich des sicheren Gebrauchs des Gerätes unterwiesen wurden und die daraus resultierenden Gefahren verstehen. Kinder dürfen nicht mit dem Gerät spielen. Reinigung und Benutzer-Wartung dürfen nicht von Kindern ohne Beaufsichtigung durchgeführt werden.
25. Halten Sie den Heizlüfter sauber. Staub, Schmutz und/oder Ablagerungen im Heizlüfter sind eine häufig auftretende Ursache für Überhitzung. Achten Sie darauf, dass solche Ablagerungen regelmäßig entfernt werden.
26. Setzen Sie das Gerät nicht in Betrieb, wenn Sie Beschädigungen am Gerät, am Elektrokabel oder am Stecker feststellen oder wenn es schlecht funktioniert, gefallen ist oder auf andere Weise eine Störung anzeigt. Bringen Sie das komplette Gerät zur Kontrolle und/oder Reparatur zurück zu Ihrem Lieferanten oder einem anerkannten Elektriker. Bitten Sie immer um Originalersatzteile.
27. Verwenden Sie keine Ergänzungen/Zubehör auf dem Heizlüfter, die nicht vom Hersteller empfohlen oder geliefert werden.
28. Das Gerät (inkl. Elektrokabel und Stecker) darf ausschließlich durch dazu befugte und qualifizierte Personen geöffnet und/oder repariert werden.
29. Benutzen Sie den Heizlüfter ausschließlich für den Zweck, für den er entwickelt wurde und in der Weise, die in diesem Handbuch beschrieben wird. Abweichungen von 27, 28 & 29 können Schaden, Brand und/oder Personenschäden verursachen. Diese führen zum Garantieverfall; Lieferant, Importeur und/oder Hersteller übernehmen keine Haftung für die Folgen.

Beschreibung

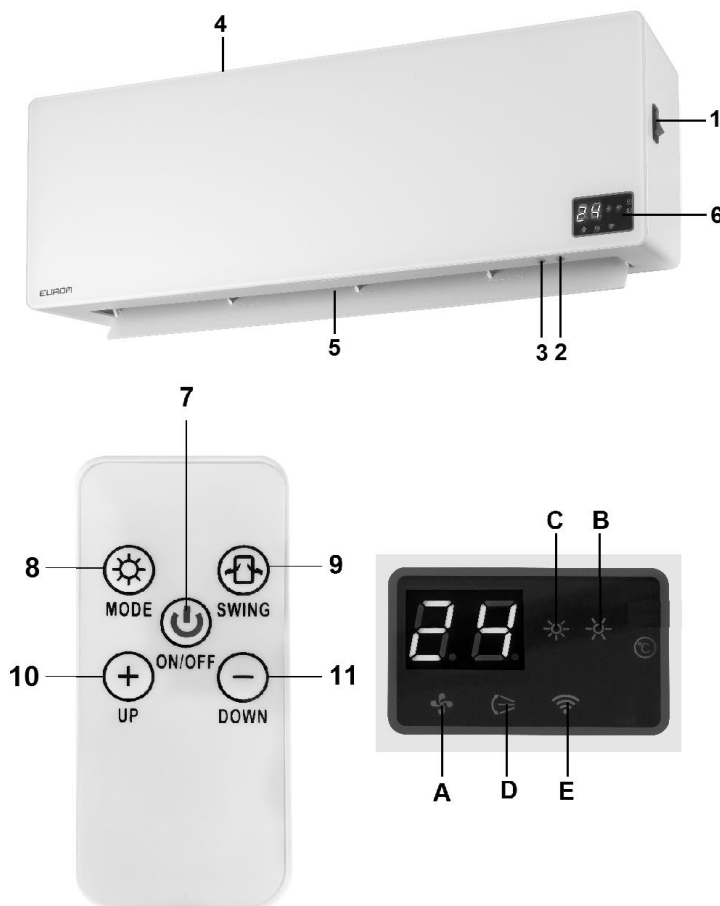

1. Hauptschalter
2. Funktionswahlknopf (MODE)
3. Temperatur & Wi-fi
4. Ansauggitter (Oberseite)
5. Ausblasgitter
6. Display

Fernbedienung:

7. An/Aus-Knopf
8. Funktionswahlknopf (MODE)
9. Swing=schwenken
10. Temperatur höher
11. Temperatur niedriger

Display:

- A. Lampe Lüften
- B. Lampe Heizen (halbe Leistung)
- C. Lampe Heizen (volle Leistung)
- D. Lampe Schwenken
- E. Wi-Fi Signal gefunden

Die Fernbedienung wird mit einer Knopfzelle vom Typ CR2025 (3 V) gespeist.

Standort und Anschluss

- Entfernen Sie sämtliches Verpackungsmaterial und halten Sie es außer der Reichweite von Kindern. Kontrollieren Sie nach Entfernung der Verpackung, ob das Gerät Beschädigungen oder Anzeichen eines Fehlers/Defekt/Störung aufweist. Benutzen Sie das Gerät im Zweifelsfall nicht, sondern wenden Sie sich zur Kontrolle / Austausch an Ihren Lieferanten.
- Wählen Sie – unter Berücksichtigung der Sicherheitsvorschriften – einen geeigneten Platz für das Gerät. Der WALL DESIGNHEAT 2000 WIFI ist an die Wand zu hängen und darf also nicht liegend, lehnend oder stehend verwendet werden! Die Wand, an die das Gerät gehängt wird, muss solide, weder brenn- noch schmelzbar, flach und völlig vertikal sein. Die Seitenkanten des Geräts müssen mindestens 50 cm von den benachbarten Wänden und die Unterkante mindestens 180 cm. über dem Boden sein.

Der Ofen ist vorzugsweise fest an einen elektrischen Anschlusspunkt anzuschließen. Dieser Anschluss darf nur von einem anerkannten Elektriker vorgenommen werden und wird daher hier nicht weiter beschrieben.

In diesen Hinweisen wird aus Sicherheitsgründen von der Verwendung mit Stecker ausgegangen; Passagen über den Stecker finden bei festem Anschluss keine Anwendung.

- Bohren Sie an der ausgewählten Stelle zwei Löcher in die Wand, mindestens 2 cm. von einer Ecke entfernt und genau passend für die Dübel: vollkommen horizontal und mit einem Abstand von 57,5 cm. Stecken Sie die Dübel und drehen Sie die Schrauben ein. Lassen Sie die Schrauben 10 mm herausragen. Haken Sie den Heizlüfter mit den Aufhängeösen über die Schrauben, senken Sie ihn nach unten und schieben Sie ihn nach rechts. Das mitgelieferte Befestigungsmaterial eignet sich für Steinwände. Konsultieren Sie einen Spezialisten z. B. im Baumarkt, wenn Ihre Wand aus einem anderen Material besteht.
- Prüfen Sie, ob der Heizlüfter richtig fest hängt, drehen Sie erforderlichenfalls die Schrauben etwas weiter ein.
- Befestigen Sie den Kamin mit dem mitgelieferten Befestigungsmaterial an der gewünschten Stelle. Montieren Sie den Befestigungsbügel oben auf dem Kamin (siehe Abb.) mit der kurzen Seite an der Wand. Zeichnen Sie das Bohrloch an der Wand an und entfernen Sie den Kamin. Bohren Sie an der angezeichneten Stelle ein Loch und drücken Sie den Dübel in das Bohrloch. Hängen Sie den Kamin auf und schrauben Sie den Befestigungsbügel entsprechend der Abbildung an die Wand. Der Kamin ist nun an der gewünschten Stelle befestigt.



Inbetriebnahme und Funktion

- Der Hauptschalter muss aus sein (O).
- Rollen Sie das Stromkabel vollständig ab und stecken Sie den Stecker in eine passende 220-240V-Steckdose.
- Drücken Sie den Hauptschalter an (I). Auf dem Display erscheint die aktuelle Temperatur.

Mit der Fernbedienung:

- Drücken Sie den AN/AUS-Knopf (7): Der Ventilator beginnt zu laufen und die Signalleuchte A leuchtet.
- Durch ein- oder mehrmaliges Drücken auf den Funktionswahlschalter (MODE) können Sie die Heizleistung auf halbe oder volle Leistung einstellen oder auf Nur-Lüften zurückschalten. Stets leuchtet die zu der gewählten Funktion gehörende Signalleuchte auf.
- Mit einem Druck auf den Knopf 9 (Swing) aktivieren Sie die Schwenkfunktion: Die Klappe vor der Ausblasöffnung 5 bewegt sich, der Luftstrom wird bewegt. Diese Funktion steht beim Heizen und beim Lüften zur Verfügung. Durch erneutes Drücken dieser Taste schalten Sie diese Funktion wieder aus.
- Mit den Knöpfen 10 und 11 stellen Sie die gewünschte Temperatur ein. Das Display zeigt kurz die gewünschte Temperatur an und schaltet dann wieder zurück zur aktuellen Temperatur. Der eingebaute Thermostat schaltet die Heizung nach Erreichen der gewünschten Temperatur ab. Sinkt die Temperatur, schaltet sich die Heizung automatisch wieder ein.

Achtung! Der Ventilator läuft noch weitere 30 Minuten, nachdem der Thermostat die Heizelemente ausgeschaltet hat. Der Ofen hält so die Luft im Raum in Bewegung und ist daher optimal in der Lage zu fühlen, ob der Raum abkühlt.

- Um den Heizlüfter auszuschalten, drücken Sie wieder den AN/AUS-Knopf. Wenn Sie zuletzt heizten, kühlt sich der Heizlüfter erst noch 30 Minuten lang ab, bevor er sich vollständig ausschaltet. Während des Nachkühlens blinkt die Signalleuchte A. Wenn das Nachkühlen stoppt und die Kontrolleuchte A erloschen ist, drücken Sie den Hauptschalter 1 heraus und ziehen Sie den Stecker aus der Steckdose.

Notbedienung des Geräts:

Fehlt die Fernbedienung, dann können die wichtigsten Funktionen am Gerät selbst bedient werden.

- Drücken Sie mehrmals auf den Funktionswahlknopf MODE (2), um hintereinander folgendes einzustellen: Lüften - Heizen mit halber Leistung - Heizen mit voller Leistung - Heizen mit voller Leistung und Schwenken - aus. Es leuchten stets die entsprechenden Lampen auf.
- Mit der Temperatur und WiFi – Taste (3) können Sie den Temperatur einstellen: Jede Presse ist eine Grad höher bis 49°C. Drücken Sie dann wieder, dann schaltet er auf 10°C zurück.
- Auch bei der Notbedienung kühlt das Gerät 30 Minuten lang nach.

WLAN und App-Bedienung

Die Bedienung des Heizgeräts kann auch über eine App auf Ihrem Smartphone erfolgen. Zu diesem Zweck muss das Heizgerät mit einem WLAN-Modem verbunden sein. Die Installationsanleitung der App finden Sie im hinteren Teil dieser Anleitung.

Standardmäßig ist die WLAN-Funktion eingeschaltet. Um die WLAN-Funktion auszuschalten, drücken Sie fünf Sekunden lang die Taste „Mode“. Die WLAN-Leuchte erlischt. Um die WLAN-Funktion wieder einzuschalten, drücken Sie nochmals fünf Sekunden lang die Taste „Mode“ – die WLAN-Leuchte wird wieder blinken.

Timer

Der Wall Disignheat 2000 Wifi verfügt über eine Timer-Funktion, die mit der App auf Ihrem Smartphone bedient werden kann.

Berühren Sie nie ein in Betrieb befindliches Gerät!

Überhitzungssicherung

Die Überhitzungssicherung schaltet den Heizlüfter aus, wenn es inwendig zu heiß wird. Das kann geschehen, wenn der Heizlüfter seine Wärme unzureichend abgibt oder zu wenig frische Luft ansaugen kann. In der Regel ist die Ursache (teilweise) Abdeckung des Heizlüfters, Verstopfung des Ansaug- und/oder Ausblasgitters, Schmutz, Platzierung zu dicht an z.B. einer Wand oder Decke, usw. Wenn der Ofen genügend abgekühlt ist, wird er sich im Prinzip automatisch wieder einschalten; wenn Sie jedoch die Ursache nicht beseitigen, wird sich die Ausschaltung wahrscheinlich wiederholen. Regelmäßige Überhitzung kann zu irreparablen Schäden führen.

Wenn der Überhitzungsschutz die Heizung ausschaltet, müssen Sie den Hauptschalter ausschalten (O), den Stecker aus der Steckdose entfernen und dem Heizlüfter Gelegenheit geben, abzukühlen. Beheben Sie die Ursache der Überhitzung, bevor Sie den Heizlüfter wieder in Betrieb nehmen. Wenn Sie die Ursache der Überhitzung nicht finden können und das Problem weiter besteht, verwenden Sie den Heizlüfter nicht mehr, sondern bieten ihm zur Kontrolle/Reparatur an.

Reinigung und Wartung

Halten Sie den Heizlüfter sauber. Ablagerungen von Staub und Schmutz im Gerät sind einer der häufigsten Ursachen für Überhitzung. Entfernen Sie diese also regelmäßig. Schalten Sie für Reinigungs- oder Wartungsarbeiten den Heizlüfter aus, entfernen Sie den Stecker aus der Steckdose und lassen Sie den Heizlüfter abkühlen.

- Säubern Sie die Außenseite des Heizlüfters regelmäßig mit einem trockenen oder gut ausgewrungenem feuchten Tuch. Benutzen Sie keine scharfe Seife, Sprays, Reinigungs- oder Scheuermittel, Wachs, Glanzmittel oder sonstige chemische Lösungen.
- Saugen Sie mit dem Staubsauger vorsichtig Staub und Schmutz aus den Gittern und kontrollieren Sie, ob die Luftein- und -ausgänge sauber sind. Achten Sie bei der Reinigung darauf, dass Sie keine inwendigen Teile berühren bzw. beschädigen.
- Der Heizlüfter enthält ansonsten keine weiteren Teile, die gewartet werden müssen.
- Räumen Sie den Heizlüfter am Ende der Saison weg, nach Möglichkeit in der Originalverpackung. Platzieren Sie ihn an einem kühlen, trockenen und staubfreiem Ort.
- Wenn der Heizlüfter letztendlich verschlissen (oder eher unwiderrufbar beschädigt) ist, gehört er nicht in den Hausmüll. Bringen Sie ihn an die von Ihrer Gemeinde angewiesene Sammelstelle für elektrische Geräte, wo man Sorge dafür tragen wird, dass eventuell noch verwendbare Materialien wieder verwertet werden.

English

Technical data

Type		WALL DESIGNHEAT 2000 WIFI
Supply voltage	Volt/Hz	220-240 / 50
Maximum capacity	Watt	2000
Settings	Watt	0 – 1000 – 2000
Heating elements		PTC
Timer		with App
Remote control		+
Dimensions	cm	62 x 20,5 x 12
Weight	kg	4,5

General safety instructions

1. Before using the machine, carefully read this entire instruction manual. Keep this booklet in a safe place for reference.
2. Before using your new heater, check it, including cord and plug, for any visible damage. Do not use a damaged heater, but send it back to your dealer for replacement.
3. This heater has been designed to hang securely from the wall: the outlet opening has to point downwards. Do not use it until it has been properly installed, as described in these instructions for use and never, for example, in a standing position or when leaning against something.
4. This heater is strictly intended for normal domestic use. Only use it as an additional heater in your home.
5. This heater is not suitable for use in wet or damp spaces such as bathrooms and laundry rooms. Do not place the heater in the vicinity of taps, bathtub, shower, pool, fountains or other sources of moisture. Make sure it cannot fall into water and prevent water from getting into the heater itself. If, at any time, the heater does fall into water, unplug it immediately! Do not use a heater that has a damp interior but have it repaired. Never immerse the heater, cord or plug in water and never touch it with wet hands.
6. Do not install this appliance behind a door or next to an open window, where rain could make it wet.
7. The supply voltage and utility frequency, specified on the machine, need to match those of the socket that is used. The electrical installation needs to be protected by a residual current device (max. 30 mAmp).
8. Fully extend the cord before plugging in the heater. Make sure it does not come into contact with any part of the heater and prevent it from heating up any other way. Do not run the cord underneath carpeting; do not cover it with mats, carpet strips, or similar and make sure it is not placed in any passageways. Make sure the cord cannot be stepped on and that no furniture is placed on top of it. Do not twist or kink the cable, do not lead the cord around sharp corners and do not roll it up too tightly after use!
9. If possible, do not use an extension cord, as this poses the risk of overheating and fire. If the use of an extension cord is unavoidable, then make sure it is an undamaged, approved extension cord with a minimum diameter of 2 x 2.5 mm² and a minimum permissible power of 2200 Watt/10Amp. To prevent overheating, always fully extend the cord!
10. To prevent the circuit being overloaded and fuses being blown, make sure no other appliances are connected to the same socket or wired to the same electrical circuit as the heater.

11. Do not use the heater outdoors and do not use it in spaces smaller than 15 m³.
12. A heater contains hot and/or glowing and sparking components. Do not, therefore, use it in areas where fuels, paint, flammable liquids and/or gasses etc. are stored.
13. Do not place the heater near, under, or directly opposite a socket and do not place near an open fire or other heat source.
14. Do not use the heater near or directly opposite furniture, animals, curtains, paper, clothes, bedding or other inflammable objects. Keep them at least 1 metre away from the heater!
15. Never cover a heater! The heater's air inlets and outlets should never be obstructed in any way, so as to prevent the possibility of fire. Never use the heater to dry clothes and do not place anything on top of the heater. Never use the heater in an upright position as this will block the exhaust outlet!
16. Make sure that the air around the heater can circulate freely. So do not install it close to the floor, walls or large objects and not under or on top of a shelf, cupboard, etc. Keep them at least 1 metre away from the heater!
17. Prevent foreign objects from entering the heater via the venting or exhaust openings as this may lead to electric shock, fire or damage.
18. Never leave the heater unattended when switched on. Always switch it off before removing the plug from the socket. Always unplug the heater when not in use! Pull on the plug to remove from the socket, never pull on the cord!
19. Always switch the heater off, unplug it and leave to cool down before:
 - cleaning the heater
 - carrying out maintenance on the heater
 - touching or moving the heater.
20. This machine gets hot when it is in use. To prevent burns, do not let bare skin come into contact with hot surfaces.
21. Never pack the appliance in a box etc. before it has completely cooled down.
22. This heater can also be controlled with a timer or an app as well as manually. However you operate it, always ensure that all safety regulations have been observed!
23. Close supervision is necessary if the product is used near children or incapacitated persons. Children of less than 3 years should be kept away unless continuously supervised. Children aged from 3 years and less than 8 years shall only switch on/off the appliance provided that it has been placed or installed in its intended normal operating position and they have been given supervision or instruction concerning use of the appliance in a safe way and understand the hazards involved. Children aged from 3 years and less than 8 years shall not plug in, regulate and clean the appliance or perform user maintenance.
24. This appliance can be used by children aged from 8 years and above and persons with reduced physical, sensory or mental capabilities or lack of experience and knowledge if they have been given supervision or instruction concerning use of the appliance in a safe way and understand the hazards involved. Children shall not play with the appliance. Cleaning and user maintenance shall not be made by children without supervision.
25. Keep the heater clean. Dust, dirt and/or a build up of deposits in the heater are a common cause of overheating. Make sure these deposits are removed regularly.
26. Do not turn on the appliance if you have discovered damage to the appliance, cord or plug, if the appliance is malfunctioning, if it has been dropped or if there are signs of any other defect. Return the complete product to the vendor or to a certified electrician for inspection and/or repair. Always ask for original parts.
27. Do not use attachments and/or accessories, not recommended or supplied by the manufacturer.

28. The appliance (incl. cord and plug) may only be opened and/or repaired by properly authorised and qualified persons.

29. Only use this heater for its intended purpose and as described in this instruction manual.

Not abiding by instructions 27, 28 & 29 may lead to damage, fire and/or personal injuries. A failure to adhere to these rules also immediately nullifies the guarantee and vendor, importer and/or manufacturer do not take responsibility for any of the consequences!

Description

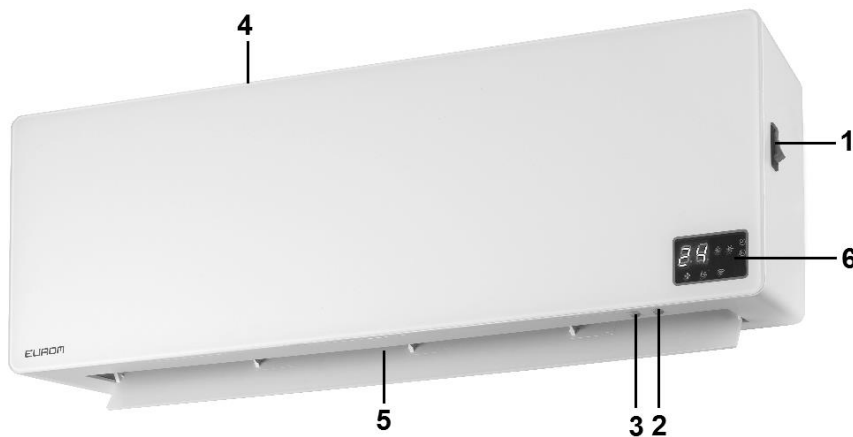

1. Main switch
2. Mode button (MODE)
3. Temperature & wifi
4. Suction grilles (top side)
5. Air discharge grille
6. Display

Remote control:

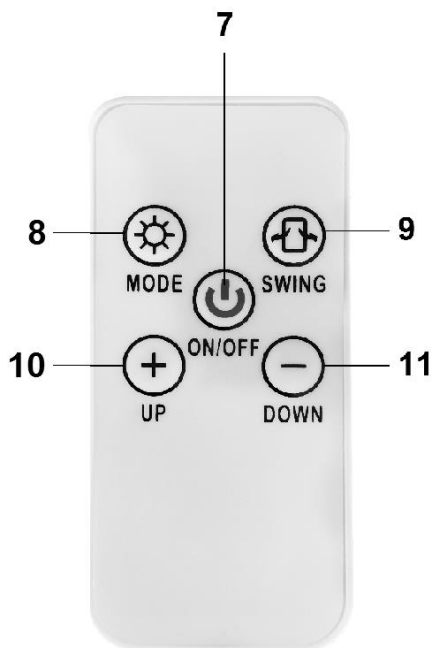

7. ON/OFF button
8. Mode switch (MODE)
9. Swing=oscillate
10. Increase temperature
11. Decrease temperature

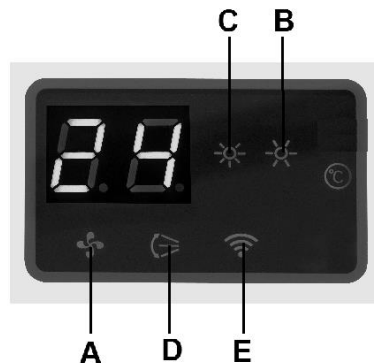

Display:

- A. Ventilation lamp
- B. Heating lamp (half power)
- C. Heating lamp (full power)
- D. "Oscillation" lamp
- E. Wifi signal found

The remote control works on a cell battery, type CR2025 (3V)

Location and Connection

- Remove all packaging material and keep out of reach of children. After removing packaging, check the appliance for damage or other signs that could indicate a fault/defect/malfunction. In case of doubt, do not use the appliance, but contact your vendor for inspection or replacement.
- Select a suitable place for the device, taking into account the safety instructions. The WALL DESIGNHEAT 2000 WIFI has to be hung from a wall and therefore may not be used in a lying, leaning or standing position! The wall on which the device is hung has to be firm, flat and perfectly vertical and made from non-inflammable material that cannot melt. It has to be at least 50 cm away from side walls and the top has to be at least 180 cm above the floor.

The heater has to preferably be positioned at and permanently connected to an electric socket. This connection may only be made by a qualified electrician and, for that reason, is not described here.

In this booklet, for reasons of safety, use with a plug should be assumed; when there is a permanent connection, any passages about the plug do not apply.

- Drill two holes in the wall at the required locations, at least 2 cm. removed from an angle and to fit the plugs exactly: make sure these holes are horizontal and 57.5 cm apart. Insert plugs and screws into the holes. Allow the screws to stick out by 10 mm. Hook the heater over the screws using the hanging eyes, then lower down and slide it to the right. The fixing material supplied is suitable for brick walls. Consult a specialist, for instance at a DIY store, if your wall is built of other material.

- Check whether the heater is secured to the wall; if necessary insert the screws a little further into the plugs.

- Attach the heater using the materials supplied.

Place the bracket on top of the heater (see picture) with the short side against the wall. Mark the location of the hole on the wall and remove the heater. Drill a hole at the marked spot and insert a plug. Now hang the heater in place and screw the bracket to the wall, as shown in the diagram. The heater is now installed.



it

Using for the first time and Operation

- Make sure that the main switch is OFF (O)
- Unroll the electrical cable entirely and insert the plug into a suitable 220-240V socket.
- Set the main switch to ON (I). The display will show the current temperature.

With the remote control

- Press the ON/OFF button (7): the fan will begin to rotate and the fan indicator lamp A will light up.
- By pressing the MODE button one or more times, you can set the heater to half of full power or select just fan. The indicator lamp for the chosen mode will light up.
- Pressing button 9 (Swing) will start the oscillating function: the flap in front of discharge vent 5 will move and air will start to flow. This function works while heating and ventilating. By pressing the button again, the oscillating function is turned off.
- The required temperature can be set using buttons 10 and 11. The display will momentarily show the required temperature and before returning to the current temperature. The built-in thermostat will switch off the heating when the desired

temperature has been reached. Once the temperature starts dropping, the heating will automatically switch back on.

Note! The fan will continue to run for another 30 minutes after the thermostat has turned off the heating elements. This means that the air is constantly moved, allowing the heater to accurately detect if the area is cooling down.

- Press the ON/OFF button again in order to switch the heater off. When you have been using the device to provide heat, it will cool off for 30 minutes before switching off entirely. During cooling, the indicator lamp A will flash on and off. Once the cooling period has come to an end and the signal light A has gone off, press the main switch 1 to turn off and remove the plug from the socket.

Emergency operation of the appliance

The most important functions of the appliance can be activated without the use of the remote control.

- By pressing the mode button MODE (2), you can consecutively set: ventilation - heating at half power - heating at full power - heating at full power with oscillation - off. The corresponding lamps will light up.
- With the temperature- and wifi button (3) you can set the temperature: each time pressing is one degree higher, up to 49°C. After that pressing again will switch back to 10°C.
- The appliance cools down for 30 minutes with emergency operation too.

Wi-Fi and app operation

The heater can also be controlled with an app on your smartphone. To do this, the heater must be connected to a Wi-Fi modem. To install the app, refer to the end of this booklet. The Wi-Fi function is turned on by default. To turn off the Wi-Fi function, press the "Mode" button for 5 seconds. The Wi-Fi light will go out. To turn on the Wi-Fi function, press the "Mode" button again for five seconds and the light will start flashing again.

Timer

The Wall Designheat 2000 Wifi has a timer function that can be used with the app on your smartphone

Never touch a working appliance!

Overheating safeguard

In case of internal overheating, the overheating safeguard will switch the heater off. This may occur if the heater cannot give off enough heat or if it cannot draw in enough fresh air. As mentioned above, this is generally caused by (partially) covering the heater, obstructing the air intake and/or outlet grills or installing the heater too close to a wall or ceiling or something similar. When the heater has cooled down sufficiently, it will in principle start again automatically, however if you do not remove the cause of the cut-off then this will probably be repeated. Regular overheating can give rise to irreparable damage.

If the overheating protection switches the heater off, then you must set the main switch to OFF (O), unplug and allow the heater to cool down. Remove and/or amend the cause of overheating and reuse the heater as normal. If you cannot find a cause and overheating recurs, stop using the heater, and take it in for inspection/repair.

Cleaning and Maintenance

Keep the heater clean. Deposits of dust and dirt in the appliance are a common cause of overheating so these should be removed regularly. Switch off the heater, remove the plug from the socket and allow the heater to cool down before cleaning or carrying out maintenance work.

- Wipe the outside of the heater regularly with a dry or slightly damp cloth. Do not use aggressive soaps, sprays, cleaners or abrasives, waxes, polishes or chemical solutions!
- Using a vacuum cleaner, carefully remove any dust and dirt from the grills and ensure that the air intake and outlet openings are clean. Be careful not to touch or damage any internal parts during cleaning!
- The heater contains no other parts which need maintenance.
- At the end of the season, store the cleaned heater in the original packaging if possible. Store upright in a cool, dry and dust-free place.
- Do not dispose of heater with household waste when it becomes worn or damaged beyond repair. Take it to your local authority's collection point for electrical appliances where any reusable materials will be collected and redistributed.

Français

Données techniques

Type		WALL DESIGNHEAT 2000 WIFI
Tension	Volts/Hz	220-240 / 50
Puissance max.	Watts	2.000
Possibilités de réglage	Watts	0 – 1.000 – 2.000
Éléments chauffants		PTC
Minuterie		avec App
Commande à distance		+
Dimensions	cm	62 x 20,5 x 12
Poids	kg	4,5

Consignes générales de sécurité

1. Avant utilisation, lisez attentivement et entièrement le présent manuel d'utilisation. Conservez ce livret pour pouvoir le consulter ultérieurement.
2. Avant utilisation, contrôlez votre nouveau poêle (y compris le cordon et la fiche) quant à la présence de dommages visibles. Ne mettez pas en service un poêle endommagé, mais apportez-le à votre fournisseur en vue d'un remplacement.
3. Ce radiateur doit être suspendu au mur et la bouche de soufflage doit être orientée vers le bas. Ne l'utilisez pas avant de l'avoir entièrement installé suivant les consignes du mode d'emploi. Ne l'utilisez pas non plus quand il est en position debout, posé contre un mur, etc.
4. Ce poêle est destiné exclusivement à un usage domestique normal. Utilisez l'appareil uniquement comme chauffage d'appoint domestique.
5. Ce poêle ne convient pas pour une utilisation dans des pièces humides, telles que salles de bains, buanderies, etc. Ne le placez pas à proximité d'un robinet, d'un lave-mains ou d'une installation telle. Veillez à ce qu'il ne puisse jamais tomber dans l'eau et évitez que de l'eau puisse pénétrer dans le poêle. Si le poêle tombe néanmoins dans l'eau, retirez d'abord la fiche de la prise de courant. N'utilisez plus un poêle si ses composants internes sont humides, mais portez-le en réparation. Ne plongez jamais le poêle, le cordon ou la fiche dans l'eau ou dans un autre liquide et ne touchez jamais le poêle avec des mains mouillées.
6. N'installez pas cet appareil derrière une porte ou près d'une fenêtre ouverte, à un endroit où il pourrait être mouillé par la pluie.
7. La tension et la fréquence mentionnées sur l'appareil doivent correspondre à celles de la prise de courant utilisée. L'installation électrique doit être protégée avec un disjoncteur différentiel (max. 30 mA).
8. Déroulez entièrement le câble électrique avant d'insérer la fiche dans la prise de courant et veillez à ce qu'il n'entre jamais en contact avec le poêle ou qu'il ne puisse devenir brûlant d'une autre manière. Ne passez pas le câble sous un tapis, ne le recouvrez pas de tapis, de chemins d'escalier ou autres et tenez-le à l'écart des lieux de passage. Veillez à ne pas écraser le câble et à ne pas poser de meubles dessus. Ne faites pas tourner et ne pincez pas le câble, ne passez pas le câble par des angles vifs et ne l'enroulez pas de manière trop serrée après utilisation !
9. L'utilisation d'une rallonge est déconseillée, puisqu'elle peut entraîner une surchauffe et un incendie. Si l'utilisation d'une rallonge ne peut être évitée, utilisez une rallonge en bon état et agréée, d'un diamètre minimum de 2 x 2,5 mm² et d'une puissance

minimale autorisée de 2.200 Watts/10Amp. Déroulez toujours le cordon entièrement pour éviter toute surchauffe !

10. Pour éviter une surcharge et le grillage des fusibles, ne branchez aucun autre appareil sur la même prise de courant ou sur le même groupe électrique que le poêle.
11. N'utilisez pas le poêle à l'extérieur, ni dans des pièces de moins de 15 m³.
12. Un poêle possède des composants internes chauds et/ou brûlants et qui produisent des étincelles. Par conséquent, ne l'utilisez pas dans un environnement où des combustibles, de la peinture, des liquides et/ou gaz inflammables, etc. sont entreposés.
13. Ne placez pas le poêle à proximité, en dessous ou dans la direction d'une prise de courant, ni à proximité d'un feu ouvert ou de sources de chaleur.
14. N'utilisez pas le poêle à proximité ou dans la direction de meubles, d'animaux, de rideaux, de papier, de vêtements, de literie ou d'autres objets inflammables. Tenez-les à 1 mètre au moins de distance du poêle !
15. Ne recouvrez jamais un poêle ! Pour éviter tout incendie, les orifices d'aspiration et de soufflage ne peuvent être bloqués d'aucune manière. N'utilisez donc jamais le poêle pour sécher des vêtements ou pour y déposer quelque chose. N'utilisez jamais le radiateur en le plaçant en position debout ; cela bloque la bouche de soufflage !
16. L'air autour d'un poêle doit pouvoir circuler librement. Ne le placez pas trop près du sol, des murs ou de grands objets et pas en dessous ou au-dessus d'une planche, d'une armoire, etc. Tenez-les à 1 mètre au moins de distance du poêle !
17. Évitez que des corps étrangers pénètrent dans les orifices de ventilation ou de soufflage. Cela peut provoquer un choc électrique, un incendie ou des dommages.
18. Ne laissez jamais un poêle en service sans surveillance, mais éteignez-le d'abord, puis retirez la fiche de la prise de courant. Retirez toujours la fiche de la prise de courant lorsque le poêle n'est pas en service ! A cet effet, saisissez la fiche, ne tirez jamais sur le cordon !
19. Éteignez toujours le poêle, retirez la fiche de la prise de courant et laissez d'abord refroidir le poêle pour :
 - nettoyer le poêle
 - entretenir le poêle
 - toucher ou déplacer le poêle.
20. Ce poêle devient brûlant lorsqu'il est en service. Pour éviter toute brûlure, ne touchez pas les surfaces brûlantes avec une peau nue !
21. N'emballez jamais l'appareil dans une boîte avant qu'il ne soit totalement refroidi.
22. Ce poêle peut être commandé manuellement, mais aussi avec une minuterie ou une appli. Quelle que soit la façon dont vous le mettez en marche, veillez à respecter à tout moment toutes les consignes de sécurité !
23. Exercez une surveillance étroite lorsque cet appareil est utilisé en présence d'enfants, de personnes incompetentes ou d'animaux domestiques. Les enfants de moins de 3 ans doivent être tenus à l'écart sauf s'ils sont surveillés en permanence. Les enfants de plus de 3 ans mais de moins de 8 ans ne peuvent allumer ou éteindre l'appareil que si l'appareil se trouve ou est installé sur son lieu de fonctionnement normal et qu'ils sont placés sous surveillance ou s'ils ont reçu des instructions sur une utilisation sûre de l'appareil et qu'ils comprennent les risques qui y sont liés. Les enfants de plus de 3 ans mais de moins de 8 ans ne peuvent pas insérer la fiche dans la prise de courant, ni régler ou nettoyer l'appareil, ni procéder à des opérations de maintenance utilisateur.
24. Cet appareil peut être utilisé par des enfants de 8 ans et plus et par des personnes dont les capacités physiques, sensorielles ou mentales sont réduites ou qui manquent d'expérience et de connaissance à condition que ceux-ci fassent l'objet d'une surveillance ou qu'ils aient reçu des instructions sur une utilisation sûre de l'appareil et

comprennent les risques qui y sont liés. Il est interdit aux enfants de jouer avec l'appareil. Les opérations de nettoyage et de maintenance utilisateur ne peuvent être effectuées par des enfants sans surveillance.

25. Conservez le poêle en bon état de propreté. De la poussière, de la saleté et/ou des dépôts sont des causes fréquentes de surchauffe. Veillez à enlever régulièrement de tels dépôts.
26. N'allumez pas l'appareil lorsque vous constatez des dommages à l'appareil, au cordon électrique ou à la fiche, ou lorsqu'il fonctionne mal, qu'il est tombé ou qu'il présente une autre panne. Rapportez l'appareil complet au fournisseur ou à un électricien agréé pour contrôle et/ou réparation. Exigez toujours des pièces d'origine.
27. N'utilisez pas d'ajouts/d'accessoires non recommandés ou fournis par le fabricant.
28. L'appareil (incl. cordon électrique et fiche) peut être ouvert et/ou réparé exclusivement par des personnes compétentes et qualifiées.
29. Utilisez le poêle exclusivement aux fins pour lesquelles il a été conçu et comme décrit dans le présent manuel d'utilisation.

Le non respect des points 27, 28 & 29 peut entraîner des dommages, un incendie et/ou une blessure personnelle. Cela rend la garantie caduque et le fournisseur, l'importateur et/ou le fabricant n'assument aucune responsabilité pour les conséquences !

Description

1. Interrupteur principal
2. Bouton de choix de fonction (MODE)
3. Température & wifi
4. Grilles d'aspiration (dessus)
5. Soufflerie
6. Affichage

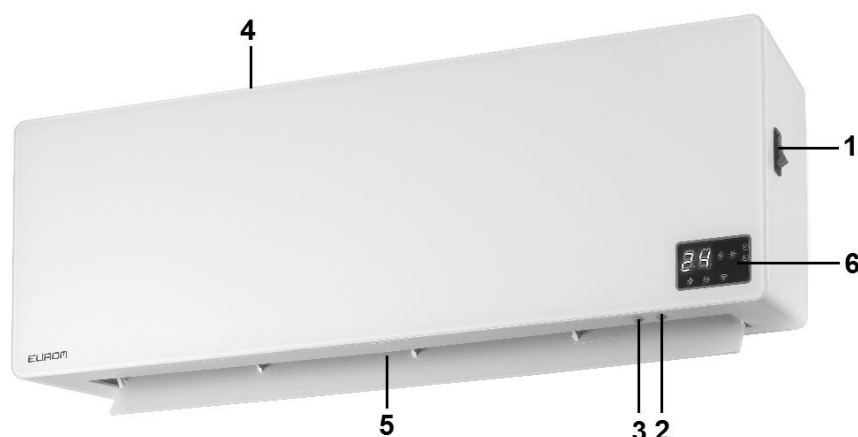

Commande à distance :

7. Bouton marche/arrêt
8. Bouton de choix de fonction (MODE)
9. Swing : oscillation
10. Température plus élevée
11. Température plus basse

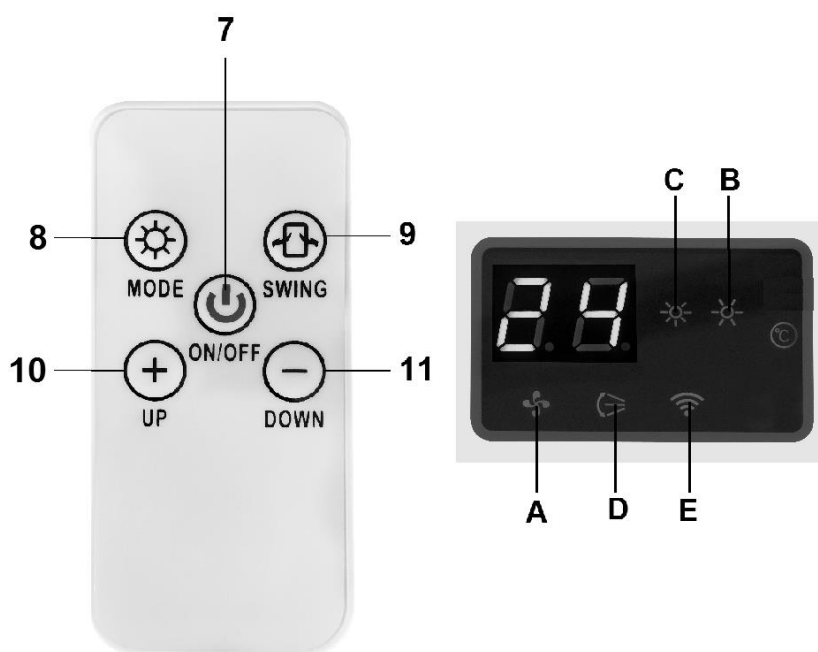

Affichage :

- A. Lampe ventilier
- B. Lampe chauffer (demi-puissance)
- C. Lampe chauffer (pleine puissance)
- D. Lampe « oscillation »
- E. Signal Wifi trouvé

La commande à distance fonctionne avec une pile, de type CR2025 (3V)

Emplacement et branchement

- Enlevez la totalité de l'emballage et tenez-le hors de portée d'enfants. Après avoir enlevé l'emballage, contrôlez si l'appareil ne présente pas de dommages ou de signes pouvant indiquer un vice/défaut/une panne. En cas de doute, n'utilisez pas l'appareil, mais adressez-vous à votre fournisseur en vue d'un contrôle/remplacement.
- Choisissez un endroit approprié pour installer le radiateur, en tenant compte des consignes de sécurité. Le WALL DESIGNHEAT 2000 WIFI doit être suspendu à un mur et ne peut donc pas être utilisé lorsqu'il est en position couchée, posé contre un mur ou en position debout ! Le mur auquel l'appareil sera suspendu doit être solide, ininflammable, infusible, plat et parfaitement vertical. L'appareil doit être fixé à au moins 50 cm des murs latéraux et la face supérieure doit se trouver à au moins 180 cm du sol.

Le radiateur doit être raccordé de préférence sur un point de raccordement électrique et faire l'objet d'une connexion fixe. Ce raccordement doit exclusivement être réalisé par un électricien agréé et n'est donc pas décrit ici.

Pour des raisons de sécurité, ce mode d'emploi porte uniquement sur une utilisation avec une fiche ; les passages portant sur la fiche ne sont pas applicables dans le cas d'une connexion fixe.

- Forez à l'endroit choisi deux orifices dans le mur, au moins 2 cm. Retiré d'un coin, et adaptés avec précision aux chevilles. Les 2 trous doivent s'aligner de façon parfaitement horizontale et se trouver à une distance de 57,5 cm l'un de l'autre. Insérez des chevilles et des vis dans les trous. Laissez les vis dépasser de 10 mm. Accrochez le radiateur avec les yeux de suspension sur les vis, laissez-le abaisser vers la bas et faites-le glisser vers la droite. Le matériel de fixation livré est adapté pour les murs en pierre. Consultez un spécialiste du marché de la construction par exemple si votre mur se compose d'un autre matériau.
- Vérifiez que le radiateur est bien fixé sans présenter de jeu ; au besoin, enfoncez les vis un peu plus dans les chevilles.
- Fixez le radiateur à l'endroit prévu en utilisant le matériel accompagnant le produit. À cet effet, placez l'équerre située au-dessus du radiateur (voir ill.) avec le côté court contre le mur. Repérez l'endroit du trou sur le mur et retirez le radiateur. Percez un trou à l'endroit indiqué et insérez une cheville. Remettez le radiateur à sa place et vissez l'équerre au mur conformément à l'illustration. Le radiateur est à présent fixé.



Mise en service et fonctionnement

- Mettez le commutateur principal hors service (O)
- Déroulez entièrement le cordon d'alimentation et insérez la fiche dans une prise de courant 220-240V adaptée.
- Mettez le commutateur principal en service (I) La température actuelle apparaît sur l'affichage.

Avec la commande à distance :

- Appuyez sur la touche MARCHE/ARRÊT (7) : le ventilateur commence à tourner et le témoin lumineux A s'allume.
- En appuyant une ou plusieurs fois sur la touche de sélection de fonction (MODE), vous pouvez allumer le chauffage à demi-puissance ou à pleine puissance ou mettre

le radiateur en mode ventilation. Le témoin lumineux correspondant au mode retenu s'allume.

- En enfonçant le bouton 9 (Swing), vous enclenchez la fonction d'oscillation : le clapet pour l'ouverture 5 de la soufflerie va bouger et un mouvement va se produire dans le débit d'air. Cette fonction s'enclenche lors du chauffage et de la ventilation. En poussant une fois de plus, vous enclenchez de nouveau la fonction.
- Avec les boutons 10 et 11, vous réglez la température souhaitée. L'affichage présente également la température souhaitée et revient alors de nouveau à la température actuelle. Le thermostat intégré éteint le chauffage lorsque la température souhaitée est atteinte. En cas de baisse de la température, le chauffage est rallumé automatiquement.

Attention! Le ventilateur continuera à fonctionner pendant encore 30 minutes après que le thermostat ait éteint les éléments chauffants. Ainsi, le poêle maintient l'air ambiant en mouvement et est donc parfaitement capable de ressentir si la pièce refroidit

- Pour éteindre le radiateur, appuyez à nouveau sur la touche MARCHE/ARRÊT. Lorsque la pièce est chauffée, le radiateur va d'abord refroidir pendant 30 minutes avant de s'éteindre. Pendant le refroidissement, le témoin lumineux A clignote. Lorsque le refroidissement est terminé et que le témoin lumineux A est éteint, vous devez appuyer sur le commutateur principal 1 pour éteindre l'appareil et la fiche doit être retirée de la prise de courant.

Commande d'urgence de l'appareil :

En l'absence de commande à distance, les fonctions les plus importantes de l'appareil peuvent être mises en service.

- En appuyant plusieurs fois sur le bouton de choix de fonction MODE (2), vous réglez à la suite : ventiler — chauffer à demi-puissance — chauffer à pleine puissance — chauffer à pleine puissance avec oscillation — mettre hors service. Les lampes adéquates s'allument.
- Avec la température- et Wi-Fi bouton (3) vous pouvez régler la température: chaque pression est un grade supérieur, jusqu'à 49°C. Quand vous presser à nouveau, il revient à 10°C.
- En cas de commande d'urgence aussi, l'appareil se refroidit après 30 minutes.

Commande par Wi-Fi et l'appli

Le poêle peut également être commandé avec une appli sur votre smartphone. Pour cela, le poêle doit être connecté à un modem Wi-Fi. Pour l'installation, voir la fin de ce livret pour l'installation de l'e App.

La fonction Wi-Fi est activée par défaut. Pour désactiver la fonction Wi-Fi, appuyez pendant 5 secondes sur le bouton "Mode". Le témoin Wi-Fi s'éteint. Pour réactiver la fonction Wi-Fi, appuyez à nouveau pendant 5 secondes sur le bouton "Mode" et le témoin Wi-Fi clignote à nouveau.

Minuterie

Le Mon Soleil Wifi a une fonction de minuterie qui peut être utilisé avec l'application sur votre smartphone.

Ne jamais toucher un appareil en fonction !

Protection anti-surchauffe

La protection anti-surchauffe éteint le poêle en cas de surchauffe interne. Cela peut arriver lorsque le poêle ne peut diffuser suffisamment sa chaleur ou lorsqu'il ne peut aspirer assez d'air frais. La cause la plus fréquente est un recouvrement (partiel) du poêle, une obstruction des grilles d'aspiration et/ou de soufflage, une installation trop près de par ex. un mur ou plafond, etc. Si le petit poêle est suffisamment refroidi, il reprendra en principe son activité, mais si vous n'éliminez pas la cause, la mise hors service va probablement se reproduire. La surchauffe régulière peut provoquer des dégâts irréparables..

Quand le fusible de sécurité de surchauffe de l'appareil se met hors service, vous devez mettre le commutateur principal sur (O), retirer la fiche de la prise de courant et laisser refroidir le poêle. A présent, réparez la cause de la surchauffe, puis utilisez à nouveau le poêle normalement. Si vous ne trouvez pas la cause de la surchauffe et que le problème est récurrent, n'utilisez plus le poêle, mais apportez-le pour contrôle/réparation.

Nettoyage et entretien

Conservez le poêle en bon état de propreté. Les dépôts de poussière et de saletés dans l'appareil sont une cause fréquente de surchauffe ! Par conséquent, enlevez-les régulièrement. Pour les opérations de nettoyage ou d'entretien, éteignez le poêle, retirez la fiche de la prise de courant et laissez refroidir le poêle.

- Nettoyez régulièrement l'extérieur du poêle avec un chiffon sec ou un chiffon humide bien essoré. N'utilisez pas de savon corrosif, de sprays, de détergents, d'abrasifs, de cire, de produits lustrants ou toute autre solution chimique !
- A l'aide d'un aspirateur, aspirez délicatement la poussière et les saletés des grilles et contrôlez la propreté des orifices d'aspiration et de soufflage. Pendant le nettoyage, veillez à ne pas toucher ou endommager de composants internes !
- Le poêle ne contient pas d'autres composants qui nécessitent un entretien.
- A la fin de la saison, rangez soigneusement le poêle, si possible dans l'emballage d'origine. Placez-le debout dans un endroit frais, au sec et à l'abri de la poussière.
- Lorsque le poêle est définitivement usé (ou devenu irréparable), ne le mettez pas au rebut avec les déchets ménagers. Apportez-le à un point de collecte pour appareils électriques désigné par votre commune, qui se chargera d'acheminer les matériaux éventuellement encore utilisables.

Svenska

Tekniska data

Typ		WALL DESIGNHEAT 2000 WIFI
Spänning	Volt/Hz	220-240 / 50
Max. effekt	Watt	2000
Effektsteg	Watt	0 – 1000 – 2000
Värmeelement		PTC
Timer		med App
Fjärrkontroll		+
Måt	cm	62 x 20,5 x 12
Vikt	kg	4,5

Allmänna säkerhetsinstruktioner

1. Läs igenom hela denna bruksanvisning noga innan produkten används. Spara boken för att kunna återgå till den senare vid behov.
2. Innan du använder din nya värmefläkt, kontrollera den, inklusive sladd och stickkontakt, avseende synliga skador. Använd inte en skadad värmefläkt utan lämna tillbaka den till återförsäljaren för utbyte.
3. Denna radiator monteras hängande på en vägg: öppningen för utkommande varmluft måste vara riktad nedåt. Använd aldrig radiatoren förrän den installerats helt så som beskrivet i bruksanvisningen och aldrig t.ex. stående, lutandes osv..
4. Denna värmefläkt är endast avsedd för hushållsbruk. Använd den bara för extra uppvärmning av din bostad.
5. Denna värmefläkt är inte avsett att användas i våta eller fuktiga utrymmen såsom badrum, tvättstugor etc. Placera inte värmefläkten i närheten av kranar, badkar, dusch, pool, duschar etc. Se till att den inte kan hamna i vatten och förhindra att vatten kommer in i värmefläkten. Om värmefläkten skulle hamna i vatten, tag först ur stickkontakten! Använd inte en värmefläkt som blivit fuktigt inuti. Reparera den. Doppa aldrig värmefläkten, sladden eller stickkontakten i vatten och vidrör den aldrig med våta händer.
6. Installera inte enheten bakom en dörr eller intill ett öppet fönster där den kan blötas ner av regn.
7. Spänning och effekt som anges på värmefläkten skall överensstämma med det använda vägguttagets. Den elektriska installationen skall skyddas av en jordfelsbrytare (max. 30 mA).
8. Drag ut sladden helt innan värmefläkten ansluts till elnätet. Se till att den inte kommer i kontakt med någon del av värmefläkten och förhindra att den värms upp på något annat sätt. Förlägg inte sladden under heltäckningsmattor. Täck den inte med mattor, delar av mattor eller liknande och se till att den inte ligger i passager. Se till att man inte trampar på sladden och att inga möbler är placerade på den. Vrid eller böj inte kabeln, lägg inte sladden runt skarpa hörn och rulla inte ihop den för tätt efter användning!
9. Använd inte förlängningssladd, om möjligt, eftersom det finns risk att sladden överhettas. Om förlängningssladd måste användas, se då till att det är en oskadad, godkänd förlängningssladd med en minsta area på $2 \times 2,5 \text{ mm}^2$ och för en minsta effekt på 2 200 Watt/10 Amp. Använd alltid helt utdragen förlängningssladd för att undvika överhettning!

10. För att förhindra överbelastning av elnätet och att säkringar utlöses, se till att inga andra apparater är anslutna till samma vägguttag eller samma strömkrets som värmeflärkten.
11. Använd inte värmeflärkten utomhus eller i utrymmen mindre än 15 m³.
12. En värmeflärkt innehåller varma och/eller glödande delar. Använd den därför inte i utrymmen där bränsle, färg, brännbara vätskor och/eller gaser förvaras.
13. Placera inte värmeflärkten intill, under eller direkt under ett vägguttag och placera den inte intill öppen eld eller andra värmekällor.
14. Använd inte värmeflärkten nära eller direkt intill möbler, djur, gardiner, papper, kläder, sängar eller andra brännbara föremål. Avståndet skall minst vara 1 meter.
15. Täck aldrig över värmeflärkten! För att förhindra risken för brand får värmeflärktens luftintag och utblås aldrig täckas över med något. Använd aldrig värmeflärkten för att torka kläder och lägg inte något ovanpå den. Använd aldrig radiatoren ståendes, det blockerar utblåsningsöppningen!
16. Se till att luften kan cirkulera fritt runt värmeflärkten. So do not install it close to the floor, walls or large objects and not under or on top of a shelf, cupboard, etc. Så installera den inte nära golv, väggar eller större föremål och inte under eller ovanpå en hylla, skåp, osv. Avståndet skall minst vara 1 meter.
17. Se till att främmande föremål inte kommer in i värmeflärkten via luftintag och utblås. Detta kan orsaka elektriskt överslag, brand eller skador.
18. Lämna aldrig värmeflärkten utan uppsikt när den är påslagen. Stäng först av den, tag sedan ur stickkontakten. Tag alltid ur kontakten när den inte används! Dra i stickkontakten, aldrig i sladden!
19. Stäng alltid av värmeflärkten, tag ur stickkontakten och låt den kallna, innan du:
 - skall rengöra värmeflärkten
 - skall göra underhåll på värmeflärkten
 - -skall vidröra eller flytta värmeflärkten.
20. Denna värmeflärkt blir varmt vid användning. För att förhindra brännskador, låt inte naken hud komma i kontakt med varma ytor.
21. Packa aldrig enheten i en låda osv. innan den kylts ner helt.
22. Den här värmaren kan manövreras inte bara manuellt, men också med hjälp av en timer eller en app. Oavsett hur du manövrerar den, se till att alltid följa alla säkerhetsanvisningar!
23. Noggrann övervakning är nödvändig när denna produkt används och barn eller obehöriga personer är i närheten. Låt inte barn använda värmeflärkten som leksak. Barn under 3 år måste hållas utom räckhåll och ska hållas under uppsikt. Barn som är äldre än 3 år men yngre än 8 år får endast stänga av och sätta på den om apparaten står på sin vanliga plats för drift eller är installerad och barnet hålls under uppsikt och har fått instruktioner angående säker användning av apparaten och förstår vilken fara och ansvar detta innebär. Barn som är äldre än 3 år men yngre än 8 år får inte stoppa in stickkontakten i uttaget, inte ställa in apparaten eller rengöra den och inte utföra något underhåll.
24. Denna apparat kan användas av barn som är äldre än 8 år, de med minskad rörlighet, sensorik eller andra mindre förmedlade när de har bekantat sig och under tiden som de hålls under uppsikt eller när de fått instruktioner gällande säker användning av apparaten och är införstådda med vilka faror som kan uppstå. Barn får inte leka med apparaten. Rengöring och underhåll får inte utföras av barn utan uppsikt av vuxen.
25. Håll värmeflärkten ren. Damm och smuts och/eller fläckar är en vanlig orsak till överhettning. Se till att den regelbundet rengörs.

26. Sätt inte på värmeflärkten när du upptäcker skador på den, sladden eller stickkontakten, när värmeflärkten inte fungerar, när den har tappats eller när det finns tecken på någon annan defekt. Lämna hela produkten till leverantören eller till en auktoriserad elektriker för kontroll och/eller reparation. Be alltid om originaldelar.
27. Använd inte reservdelar och/eller tillbehör som inte har rekommenderats eller levererats av tillverkaren.
28. Värmeflärkten (inkl. sladden och stickkontakten) får bara öppnas och/eller repareras av auktoriserade och kvalificerade personer.
29. Använd bara värmeflärkten (inkl. sladden och stickkontakten) för det ändamål som den är konstruerad för, och så som beskrivs i denna bruksanvisning.
- Följs inte instruktionerna 27, 28 & 29 kan följden bli skador, brand och/eller personskador. Det medför att garantin utgår direkt, och leverantören, importören och/eller tillverkaren inte har något ansvar för konsekvenserna.

Description Beskrivning

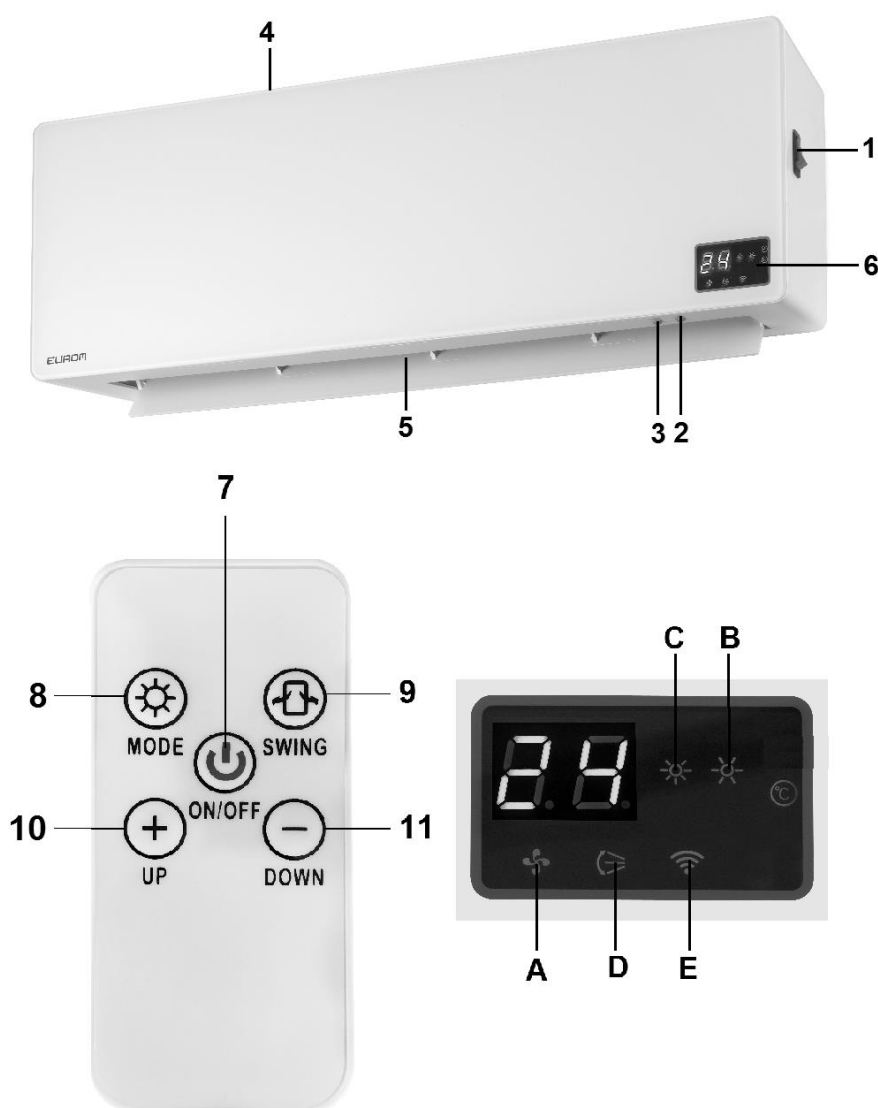

1. Huvudbrytare
2. Lägesknapp (MODE)
3. Temperatur & wifi
4. Suggaller (ovansida)
5. Ventilationsgaller
6. Display

Fjärrkontroll:

7. PÅ-/AV-stängningsknappen
8. Lägesbrytare (MODE)
9. Swing=oscillera
10. Öka temperaturen
11. Sänk temperaturen

Skärm:

- A. Ventilationslampa
- B. Värmelampa (halv effekt)
- C. Värmelampa (full effekt)
- D. "Oscillations"-lampa
- E. Wi-Fi-signal hittas

Fjärrkontrollen drivs med ett cellbatteri, typ CR2025 (3V)

Placering och anslutning

- Tag bort allt förpackningsmaterial och förvara det utom räckhåll för barn. När förpackningsmaterialet är borttaget, kontrollera om värmeflärkten är skadat eller har andra tecken på att den har är felaktig. Vid osäkerhet, använd inte värmeflärkten utan kontakta din leverantör för kontroll eller utbyte.
- Välj en lämplig plats för apparaten med tanke på säkerhetsföreskrifterna. WALL DESIGNHEAT 2000 WIFI måste hängas upp på en vägg och får alltså inte användas t.ex. liggande, lutandes eller ståendes! Väggen som apparaten hängs upp på måste vara fast, icke brännbar och värmetålig, plan och fullständigt vertikal, minst 50 cm fri från sidoväggar och ha ett utrymme av minst 180 cm fri yta från golvet.

Radiatorn bör företrädesvis vara placerad vid och ansluten till ett fast elektriskt uttag. Denna anslutning får endast kopplas in av certifierad elektriker och beskrivs därför inte vidare i denna text.

I denna skrift beskrivs säkerhetsreglerna vid användning med stickkontakt; förbikoppling med stickkontakter, vid fast anslutning, är inte lämplig.

- Borra två hål i väggen på önskad plats, placera minst 2 cm avstånd från hörnen och så att uttagen passar precis fullständigt i nivå med varandra och med ett avstånd av 57,5 cm. Förse hålen med pluggarna och skruvarna. Låt skruvarna sticka ut 10 mm. Häng upp radiatorn med upphängningsöppningarna över skruvarna, dra ner och dra åt höger. Medföljande monteringsmaterial är lämpligt för tegelväggar. Kontakta en specialist, t.ex. en gör det själv-butik, om din vägg är tillverkad av annat material.
- Kontrollera nu att radiatorn hänger fast ordentligt på väggen; dra åt skruvarna lite till om det behövs.
- Fäst radiatorn på plats med hjälp av bifogat material (se bild). Placera bygeln ovanpå och av radiatorn för detta (se bild), med den korta sidan mot väggen. Markera vart hålet hamnar på väggen och ta ner radiatorn. Borra ett hål på markeringen och sätt in pluggen i hålet. Häng nu tillbaka radiatorn igen och skruva fast bygelns så som visas på bilden. Radiatorn är nu monterad.



Användning och funktioner

- Se till att huvudbrytaren är AV (O)
- Kontrollera att elkabeln är hel och att stickkontakten är avsedd för vanlig 220-240V.
- För huvudbrytaren till läget ON (I). Skärmen visar aktuell temperatur.

Med fjärrkontrollen

- Tryck på knappen PÅ/AV (7): Flärkten börjar snurra och signallampan A lyser.
- Genom att tryck en eller flera gånger på funktionsknappen (MODE) kan du ställa in styrkan till halv eller hel eller gå tillbaka för att välja endast fläktfunktionen. Signallampan som hör till den valda funktionen lyser alltid.
- Genom att trycka på knapp 9 (Swing), startas oscilleringsfunktionen: fliken framför ventilationshål 5 aktiveras och luften börjar flöda. Denna funktion fungerar vid uppvärmning och ventileringsfunktion. Oscilleringsfunktionen stängs av när du trycker på knappen på nytt.
- Önskad temperatur kan anges med knapparna 10 och 11. Displayen visar tillfälligt önskad temperatur och innan den återgår till aktuell temperatur. Den inbyggda termostaten slår av uppvärmningen när den inställda temperaturen är uppnådd. Sjunker temperaturen slår uppvärmningen automatiskt på igen.

Akta! Fläkten kommer fortfarande att köras i 30 minuter efter att termostaten har stängts av värmeelementen. Kaminen håller därmed luften i rummet i rörelse och är därför optimalt kunna känna eller kyla utrymmet.

- För att stänga av radiatoren trycker du bara på PÅ/AV-knappen. När du har värmt upp rummet ska radiatoren först svalna 30 minut innan du stänger av den helt. Under avsvälningen blinkar signallampan A. När avkyllningen stannat och signallampan A har slocknat stänger du av huvudbrytaren 1 och tar ut kontakten ur uttaget.

Nöddrift av enheten

Enhetens viktigaste funktioner kan aktiveras utan att använda fjärrkontrollen.

- Genom att trycka på knappen MODE (2), kan du ange följande: ventilation - värme vid halv effekt - värme vid full effekt - värme vid full effekt med oscillering - av. Motsvarande lampor tänds.
- Du kan ställa in temperaturen med hjälp av temperatur- och WiFi-knappen (3) Varje gång du trycker betyder en grad varmare, upp till 49°C. Om du sedan trycker på knappen igen återgår den till 10°C.
- Enheten kyls ner i 30 minut, även i nödläge.

Manövrering av WiFi och App

Värmaren kan också manövreras med en smartphone-app. För att göra detta, måste värmaren vara anslutet till ett WiFi-modem. Se sista sidan i häftet för anvisningar om installation av appen.

Vanligtvis är Wi-Fi påslaget. Tryck på "Mode"-knappen i 5 sekunder för att stänga av Wi-Fi. Då slocknar Wi-Fi-lampan. Tryck på "Mode"-knappen i 5 sekunder för att slå på Wi-Fi igen. Då börjar Wi-Fi-lampan att blinka.

Timer

Wall Designheat 2000 Wifi har en timerfunktion som kan manövreras med appen på din smarttelefon.

Vidrör aldrig en enhet i drift!

Överhettningsskyddet

Vid intern överhettning stänger överhettningsskyddet av värmefläkten. Detta kan hända när den inte kan avge tillräckligt med värme eller inte kan ta in tillräckligt med frisk luft. Som tidigare nämnts orsakas detta av (delvis) övertäckning av värmefläkten, blockering av luftintag och/eller utblåsningsgaller, värmefläkten är uppställd för nära, till exempel, en vägg eller tak etc. När värmeenheten har kylts ner ordentligt, kommer den i princip att starta igen automatiskt, men om du inte avlägsnar orsaken till avstängningen kommer denna förmodligen att upprepas. Regelbunden överhettning kan leda till irreparabla skador.

Om överhettningsskyddet stänger av värmeenheten, måste du föra huvudbrytaren till läget AV (O), ta ur stickkontakten och låta den kallna. Tag bort och/eller åtgärda orsaken till överhettning och använd värmefläkten som vanligt. Om du inte kan hitta och åtgärda orsaken och överhettningen upprepas, sluta använda värmefläkten och lämna den för kontroll/repairation.

Rengöring och underhåll

Håll värmeflärkten ren. Avlagringar av damm och smuts i värmeflärkten är en vanlig orsak till överhettning! Detta bör du därför regelbundet avlägsna. Före rengöring eller underhåll, stäng av värmeflärkten, tag ur stickkontakten ur vägguttaget och låt den kallna.

- Torka regelbundet av värmeflärktens utsida med en torr eller nästan torr duk. Använd inte aggressiva rengöringsmedel, spray, rengörare eller slipande medel, vax, polish eller kemiska lösningar!
- Använd en dammsugare och avlägsna noga damm och smuts från galler och kontrollera att luftintag och utblåsningsgaller är fria. Var noga med att inte vidröra eller skada några invändiga delar vid rengöring!
- Värmeflärktent består inte av några andra delar som kräver underhåll.
- Vid säsongens slut, förvara om möjligt den rengjorda värmeflärkten i originalförpackningen. Placera den stående på en kall och dammfri plats.
- När värmeflärkten skall kasseras eller inte kan repareras längre skall den inte behandlas som hushållsavfall. Lämna den till din lokala uppsamlingsplats för elektriska apparater där allt återanvändbart material samlas in och återanvänds.

Česky

Technické údaje

Typ		WALL DESIGNHEAT 2000 WIFI
Napájecí napětí	V/Hz	220-240 / 50
Dosažitelný výkon	Watt	2000
Volby nastavení	Watt	0 – 1000 – 2000
Ohřevné prvky		PTC
Časovač		s App
Dálkové ovládání		+
Rozměry	cm	62 x 20,5 x 12
Hmotnost	kg	4,5

Všeobecné bezpečnostní pokyny

1. Před použitím přístroje si pečlivě přečtěte celý tento návod k obsluze. Uschovejte si tuto brožuru pro případ budoucí potřeby.
2. Před použitím zkontrolujte celý přístroj včetně kabelu a konektoru, zda není jakkoli viditelně poškozen. Pokud je topení poškozeno, nepoužívejte jej. Poškozené topení zašlete zpět svému prodejci, a požádejte o výměnu.
3. Toto topení se připevňuje zavěšením na stěnu: otvor pro odvod musí směřovat dolů. Nepoužívejte ho před zajištěním úplné instalace podle popisu v tomto manuálu a také ho neužívejte postavený, podepřený apod.
4. Tento přístroj je striktně určen pro běžné domácí použití. Používejte jej pouze pro přitápění vašeho domova.
5. Toto topení není vhodné pro použití v mokrých nebo vlhkých prostorech, jako jsou koupelny, prádelny a tak dále. Neumísťujte topení v blízkosti kohoutků, vana, sprchový kout, bazén, fontán a podobně. Ujistěte se, že přístroj nemůže spadnout do vody a že se voda nemůže dostat do topení. Kdykoliv topení spadne do vody, nejdříve jej odpojte! Nepoužívejte topení, pokud je uvnitř vlhké. Nechte jej opravit. Nikdy neponořujte topení, kabel nebo zástrčku do vody a nikdy se jich nedotýkejte mokřima rukama.
6. Neinstalujte tento spotřebič za dveřmi ani v otevřeném okně, kde by mohl zmoknout.
7. Napájecí napětí a frekvence uvedené na přístroji musí odpovídat napětí a frekvenci uvedeným na použité zásuvce. Elektrická instalace musí být chráněna proudovým jističem (max. 30 mA).
8. Před připojením topení šňůru úplně natáhněte. Zajistěte, aby se nedotýkala žádné částí topení a zabraňte jejímu ohřevu jakýmkoli jiným způsobem. Nedávejte kabel pod koberec, nepřekrývejte jej rohožemi, kobercovými lištami a podobně, a zajistěte aby neprocházel žádným průchodem. Zajistěte, aby se na kabel nešlapalo a aby na něm nestál žádný kus nábytku. Nepřekrucujte a neohýbejte kabel, nevedte kabel kolem ostrých rohů a po použití jej nerolujte příliš těsně!
9. Z důvodu větší bezpečnosti před požárem pokud možno nepoužívejte prodlužovací šňůru. Pokud je použití prodlužovacího kabelu nevyhnutelné, pak se ujistěte, že není poškozen. Používejte schválený prodlužovací kabel s minimálním průměrem 2 x 2,5 mm² a s minimálním přípustným výkonem 2200 W / 10 A. Kabel vždy plně natahujte, aby se zabránilo přehřátí!
10. Zajistěte, aby na stejné zásuvce s topením, nebo na stejném kabelovém obvodu nebyl připojen žádný další elektrický spotřebič, aby nedošlo k přetížení obvodu a výpadku pojistky.
11. Nepoužívejte topení venku, ani v prostorech menších, než 15 m³.

12. Topení obsahuje teplé, žhavé a zápalné části. Proto jej nepoužívejte v prostorech, kde jsou uskladněny pohonné hmoty, barvy, hořlavé kapaliny nebo plyny.
13. Neumísťujte topení poblíž, pod, nebo proti zásuvce a nestavte jej v blízkosti otevřeného ohně, nebo jiných zdrojů tepla.
14. Nepoužívejte topení v blízkosti nábytku, nebo přímo na nábytku, poblíž zvířat, záclon, papíru, oblečení, lůžkovin nebo jiných hořlavých předmětů. Udržujte vzdálenost nejméně 1 metr od topení!
15. Topení nikdy nezakrývejte! Z důvodu požární bezpečnosti nesmí nic bránit vstupu ani výstupu vzduchu z topení. Nikdy nepoužívejte přístroj k sušení oblečení a nepokládejte nic na horní stranu přístroje. Nikdy topení neužívejte postavené, zamezujete tím otvor vývodu!
16. Zajistěte, aby kolem topení mohl volně proudit vzduch. Spotřebič neumísťujte příliš blízko k podlaze, stěnám nebo velkým objektům ani pod nebo nad polici, skříňku a podobně. Udržujte vzdálenost nejméně 1 metr od topení!
17. Nedovolte, aby se do přístroje vstupními nebo výstupními otvory dostal cizí předmět. Mohlo by to způsobit úraz elektrickým proudem, požár nebo poškození topení.
18. Zapnutý přístroj nenechávejte nikdy bez dozoru. Nejdříve jej vypněte a potom odpojte. Když topení nepoužíváte, vždy jej odpojte! Odpojte pomocí zástrčky, nikdy netahejte za kabel!
19. Vypnout topení, odpojit jej a nechat vychladnout je nutné vždy, když:
 - chcete vyčistit topení
 - chcete provést údržbu přístroje
 - se dotknete topení nebo jej přesunete.
20. Když je přístroj v provozu, je horký. Nedotýkejte se holou kůží horkých povrchů, abyste se nepopálili.
21. Neukládejte spotřebič do krabice apod., předtím než úplně vychladne.
22. Tato kamna se dají ovládat kromě ručně také pomocí časovače (timer) nebo aplikace. Ať už je zapínáte jakýmkoli způsobem, vždycky dbejte na to, abyste dodržovali všechny bezpečnostní předpisy!
23. Pokud přístroj používáte v blízkosti dětí nebo invalidních osob, je nezbytný blízký dohled. Nedovolte, aby si děti s přístrojem hrály. Děti do 3 let se nesmí zdržovat v dosahu zařízení bez stálého dozoru. Děti ve věku mezi 3 a 8 lety smějí zařízení zapnout nebo vypnout výhradně pokud se nachází nebo je namontováno na obvyklém místě provozu, a pokud jsou pod dozorem resp. obdržely pokyny ohledně bezpečné manipulace se zařízením a chápou možná nebezpečí. Děti ve věku mezi 3 a 8 lety nesmí zasouvat zástrčku do zásuvky, nastavovat nebo čistit zařízení ani vykonávat jeho údržbu.
24. Děti ve věku 8 let a starší a osoby se sníženými fyzickými, smyslovými nebo duševními schopnostmi nebo nedostatečnými zkušenostmi a znalostmi smějí toto zařízení používat pokud jsou pod dozorem, resp. dostaly pokyny ohledně bezpečné manipulace se zařízením a chápou možná nebezpečí. Děti si nesmějí se zařízením hrát. Děti nesmějí zařízení čistit a provádět jeho údržbu, pokud nejsou pod dozorem.
25. Udržujte topení v čistotě. Prach, špína nebo nečistoty v topení často způsobují přehřátí. Zajistěte pravidelné odstraňování těchto usazenin.
26. Pokud si všimnete nějakého poškození spotřebiče, kabelu nebo zástrčky, přístroj nezapínejte. Také pokud spotřebič nefunguje správně, když spadl na zem, nebo když zjistíte příznaky jakýchkoli jiných závad. V takovém případě vraťte celý výrobek prodejci nebo certifikovanému elektrikáři ke kontrole a požádejte o opravu. Vždy žádejte originální díly.
27. Nepoužívejte jiné doplňky ani příslušenství, než ty, které doporučuje, nebo dodává výrobce.

28. Příklad (včetně elektrických kabelů a konektorů) smí otevřít a případně opravit pouze řádně autorizovaná a kvalifikovaná osoba.

29. Příklad použijte pouze pro účely, pro které byl navržen, a podle tohoto návodu. Nedodržení pokynů 27, 28 & 29 může způsobit škodu, požár nebo zranění. Tím okamžitě zaniká záruka, a prodejce, dovozce a / nebo výrobce nenesou odpovědnost za případné následky!

Popis

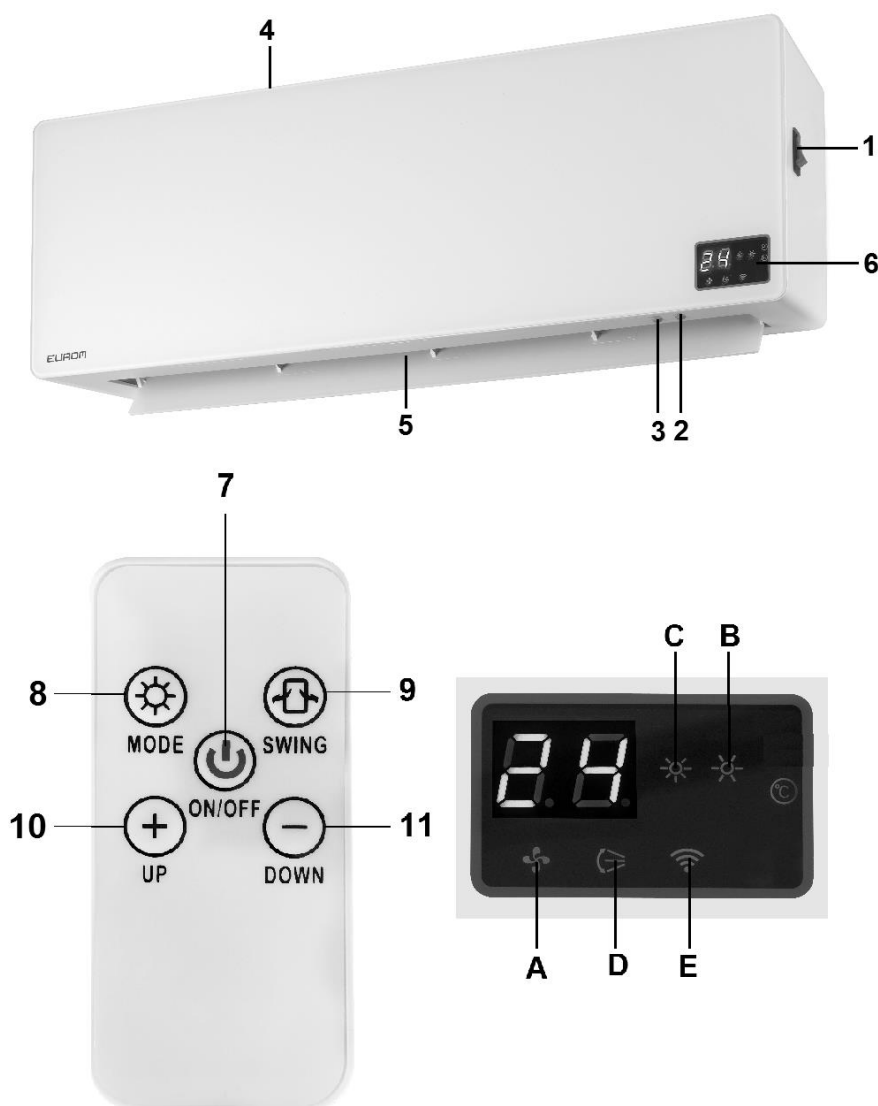

1. Hlavní vypínač
2. Tlačítko volby funkcí (MODE)
3. Teplota & wifi
4. Sací mřížky (vrchní strana)
5. Vypouštěcí mřížka
6. Displej

Dálkové ovládání:

7. Vypínač
8. Tlačítko volby funkcí (MODE)
9. Swing=otáčení
10. Teplota vyšší
11. Teplota nižší

Displej:

- A. Světýlko ventilace
- B. Světýlko vytápění (poloviční výkon)
- C. Světýlko vytápění (plný výkon)
- D. Světýlko "otáčení"
- E. Wi-Fi signál nalezen

Dálkové ovládání funguje na baterii, CR2025 (3V)

Umístění a připojení

- Odstraňte veškerý obalový materiál a odstraňte jej z dosahu dětí. Po odstranění obalu zkontrolujte, zda přístroj není poškozen, nebo zda nevykazuje jiné znaky možné poruchy, nebo závady. V případě pochybností přístroj nepoužívejte, ale obraťte se na dodavatele a požádejte o kontrolu nebo o výměnu.
- Zvolte pro zařízení vhodné místo s přihlédnutím k bezpečnostním předpisům. WALL DESIGNHEAT 2000 WIFI by mělo být připevněno pověšením na stěnu, a proto nesmí být užíváno ležící, opřené, visící nebo stojící! Stěna, na kterou bude zařízení pověšeno musí být pevná, ohnivzdorná a netavitelná, hladká a zcela kolmá. Zařízení se montuje minimálně 50 cm od bočních stěn s odstupem spodní strany minimálně 180 cm nad podlahou.

Topení je **nejlépe** umístít a připevnít na elektrickou přípojku. Dané připojení by měl provádět pouze kvalifikovaný elektrikář, a proto zde další popis není uveden. V této příručce se z bezpečnostních důvodů vychází s použitím zásuvky; pasáže týkající se zásuvky se v případě stálého připevnění k přípojce neuplatňují.

- Vyvrtejte na zvoleném místě 2 otvory ve zdi, vzdálenost od rohu minimálně 2 cm a přesně ve velikosti hmoždinek: ode sebe ve zcela vodorovné vzdálenosti 57,5 cm. Opatřete otvory hmoždinkami a šrouby. Šrouby nechte 10 mm vyčnívat. Zavěste topení za závěsná oka na šrouby, nechte je klesnout dolů a posuňte je doprava. Dodaný montážní materiál je vhodný pro zděné stěny. Poradte se s odborníkem např. v jednom z hobymarketů v případě, že je vaše stěna z jiného materiálu.



- Ujistěte zda je topení na zdi pevně zavěšeno, je-li potřeba, dotáhněte šrouby do hmoždinek pevněji.
- Upevněte topení na určené místo prostřednictvím dodaného materiálu (viz obr.).
Kupevnění umístěte držák nahoře topení (viz obr.), kratší stranou směrem ke zdi. Označte místo otvoru na stěně a topení odstraňte. Vyvrtejte na označeném místě díрку a opatřete ji hmoždinkou. Zavěste nyní topení opět na své místo a našroubujte držák na stěnu podle obrázku. Topení je nyní připevněno na své místo.

Uvedení do provozu a činnost

- Ujistěte se, že je hlavní vypínač vypnutý (O)
- Elektrický kabel zcela odviňte a zasuňte zástrčku do vhodné zásuvky 220-240 V.
- Zapněte hlavní vypínač (I). Na displeji se zobrazí aktuální teplota.

S dálkovým ovládním:

- Stiskněte spínač ZAPNUTO/VYPNUTO (7): ventilátor se zapojí a rozsvítí se kontrolka A.
- Jedním nebo vícerym stlačením spínače výběru funkcí (MODE) můžete topení zapojit na poloviční nebo plný výkon, nebo přepnout zpět na pouhou ventilaci. Pokaždé se u vybrané funkce rozsvítí příslušná signálka.
- Stisknutím tlačítka 9 (Swing) uvedete otáčení do pohybu: ventil na vypouštěcí otvor 5 se dá do pohybu a vytvoří se proud vzduchu. Tato funkce je činná během vytápění a ventilace. Opětovným stisknutím se funkce vypne.
- Tlačítka 10 a 11 nastavíte požadovanou teplotu. Na displeji se zobrazí požadovaná teplota a pak se přepne zpět na aktuální teplotu. Vestavěný termostat vypne topení, jakmile bude dosaženo požadované teploty. Až teplota klesne, topení se automaticky opět zapne.

Pozor! Ventilátor bude stále běžet 30 minut poté, co termostat vypnul topné prvky. Kamna tak udržují vzduch v místnosti pohybující se a proto je schopen optimálně cítit nebo chladit prostor.

- Chcete-li topení vypnout znovu stisknete spínač ZAPNUTO / VYPNUTO. Pokud jste měli zapojeno ohřívání, pak se topení před plným vypojením nejprve bude 30 minut ochlazovat. Během ochlazování bliká signálka A. Po uplynutí doby chlazení a vypnutí kontrolky A stiskněte hlavní vypínač 1, aby se systém vypnul, a vytáhněte zástrčku ze zásuvky.

Nouzový provoz přístroje:

V případě, že nebudete mít dálkové ovládním, je možné spustit hlavní funkce na samotném spotřebiči.

- Opakovaným stiskem tlačítka volby funkcí MODE (2) nastavíte postupně: ventilace - vytápění poloviční výkon - vytápění plný výkon - vytápění plný výkon s otáčkami - vypnutí. Příslušná světýlka svítí.
- Pomocí tlačítka Teplota a WiFi (3) můžete nastavit teplotu: každé stisknutí znamená zvýšení teploty o jeden stupeň, až do 49°C. Když pak stisknete ještě jednou, přepnete tím zpátky na 10°C.
- Během nouzového provozu se spotřebič 30 minut chladí.

Obsluha pomocí WiFi a Aplikace

Kamna se dají ovládat také pomocí aplikace na vašem chytrém telefonu. Za tím účelem se musejí kamna napojit na WiFi-modem. Viz ohledně instalování aplikace instrukce vzadu v této příručce.

Funkce Wi-Fi je standardně zapnutá. Pro její vypnutí stiskněte po dobu 5 sekund tlačítko „Mode“. Kontrolka Wi-Fi zhasne. Pro opětovné zapnutí funkce Wi-Fi stiskněte po dobu 5 sekund znovu tlačítko „Mode“ a kontrolka Wi-Fi začne znovu blikat.

Timer (časovač)

Kamna Wall Designheat 2000 WiFi mají funkci časovače, kterou je možné ovládat aplikací na vašem chytrém telefonu.

Nikdy se nedotýkejte spotřebiče za jeho provozu!

Bezpečnostní prvky

V případě, že dojde k vnitřnímu přehřátí, **funkce ochrany proti přehřátí** přístroj automaticky vypne. Taková situace může nastat, když topení nemůže poskytnout dostatek tepla, nebo nemá k dispozici dostatek čerstvého vzduchu. Jak je uvedeno výše, obvyklou příčinou je (částečně) zakrytí topení, bránění vstupu vzduchu do přístroje nebo výstupu vzduchu ven z přístroje, instalace topení příliš blízko stěny nebo strop a tak dále. Jakmile ohříváč dostatečně vychladne, bude automaticky pokračovat v provozu, ale pokud neodstraníte příčinu, bude se vypínání pravděpodobně opakovat. Pravidelné přehřívání může způsobit nenapravitelné škody.

Jakmile pojistka proti přehřátí ohříváč vypne, vypněte hlavní vypínač (O), odpojte, a nechte topné těleso vychladnout. Odstraňte příčinu přehřátí a můžete opět pokračovat v normálním provozu. Pokud nemůžete příčinu nalézt a přehřátí se opakuje, přestaňte topení používat, a vezměte jej na kontrolu nebo do opravy.

Čištění a údržba

Udržujte topení v čistotě. Usazování prachu a nečistot v přístroji je častou příčinou přehřátí! Proto tyto usazeniny pravidelně odstraňujte. Před čištěním nebo údržbou topení vypněte, vytáhněte zástrčku ze zásuvky a nechte přístroj vychladnout.

- Pečlivě otřete povrch topení suchým, nebo téměř suchým hadříkem. Nepoužívejte agresivní mýdla, spreje, čističe nebo abrazivní prostředky, vosky, lešticí ani chemické roztoky!
- Pomocí vysavače opatrně odstraňte prach a nečistoty z topení a vyčistěte přívod vzduchu a výstupní otvory. Dávejte pozor, abyste se při čištění nedotkli žádné vnitřní části a abyste ji nepoškodili!
- Topení neobsahuje žádné další díly vyžadující údržbu.
- Na konci sezóny uskladněte vyčištěný přístroj pokud možno v původním obalu. Uložte jej ve vzpřímené poloze v chladném, suchém a čistém, nezaprášném volném prostoru.
- Pokud je topení tak opotřebované nebo poškozené, že už jej nelze opravit, nevyhazujte jej s komunálním odpadem. Odneste jej na své místní sběrné místo pro elektrické spotřebiče, kde se shromažďují a přerozdělují všechny recyklovatelné materiály.

Slovensky

Technické údaje

Typ		WALL DESIGNHEAT 2000 WIFI
Napájanie	V/Hz	220-240 / 50
Maximálny výkon	W	2000
Nastavenia	W	0 – 1000 – 2000
Ohrevné prvky		PTC
Časovač		s App
Diaľkové ovládanie		+
Rozmery	cm	62 x 20,5 x 12
Hmotnosť	kg	4,5

Všeobecné bezpečnostné predpisy

1. Pred použitím zariadenia si pozorne prečítajte celý tento návod na používanie. Uschovajte si túto brožúrku pre prípad budúcej potreby.
2. Pred použitím nový ohrievač skontrolujte. Skontrolujte aj kábel a zástrčku, či nevykazujú žiadne vonkajšie poškodenie. Poškodený ohrievač nepoužívajte, pošlite ho späť vášmu predajcovi na výmenu.
3. Toto vykurovacie teleso sa pripevňuje zavesením na stenu: otvor pre odvod musí smerovať nadol. Nepoužívajte ho pred zaistením úplnej inštalácie podľa popisu v tomto manuáli a nepoužívajte ho ani postavené, podopreté a pod.
4. Tento ohrievač je prísne určený iba na domáce používanie. Používajte iba ako pomocný ohrievač vo vašej domácnosti.
5. Tento ohrievač nie je vhodný na používanie na mokrých alebo vlhkých miestach, ako je napríklad kúpeľňa a práčovňa. Ohrievač neukladajte v blízkosti kohútikov, vane, sprchy, bazénov, fontán alebo iných zdrojov vlhkosti. Uistite sa, že nemôže spadnúť do vody a zabráňte, aby sa do ohrievača dostala voda. Ak ohrievač spadne do vody, okamžite ho odpojte od zdroja energie! Nepoužívajte ohrievač, ktorý má vlhký vnútrojšok, ale ho okamžite dajte opraviť. Ohrievač, kábel alebo zástrčku nikdy nenamáčajte do vody, ani sa ich nedotýkajte mokrými rukami.
6. Neinštalujte tento spotrebič za dverami a tiež nie pri otvorenom okne, kde by mohol zmoknúť.
7. Napájanie a úžitková frekvencia, ktoré sú predpísané na stroji musia zodpovedať hodnotám, ktoré sú uvedené pre používanú zásuvku. Elektrická inštalácia musí byť chránená zariadením na zvyškový prúd (max. 30 mA).
8. Pred pripojením ohrievača kábel úplne roziahnite. Uistite sa, že nie je v kontakte so žiadnou časťou ohrievača a zabezpečte ho pred ohriatím iným spôsobom. Kábel nevedzte popod kobercom, neprikrývajte ho rohožami, behúňmi a pod. a uistite sa, že nie je na miestach, kadiaľ sa prechádza. Uistite sa, že na kábel sa nebude stúpať a že na ňom nie je položený žiadny nábytok. Neotáčajte a neohýbajte kábel, kábel nevedzte v okolí ostrých rohov a po použití ho nestáčajte príliš silno!
9. Ak je to možné, nepoužívajte predlžovací kábel, pretože to môže znamenať nebezpečenstvo prehriatia a požiaru. Ak je použitie predlžovacieho kábla nevyhnutné, uistite sa, že používate nepoškodený predlžovací kábel s minimálnym priemerom 2 x 2,5 mm² a minimálnym povolením napájaním 2200 wattov/10 Amp. Aby ste predišli prehriatiu, kábel vždy úplne roziahnite!

10. Aby ste predišli preťaženiu okruhu a vypáleniu poistiek, uistite sa, že k rovnakej zásuvke nie sú pripojené žiadne ďalšie zariadenia, alebo že nie sú pripojené k rovnakému okruhu ako ohrievač.
11. Ohrievač nepoužívajte vonku a nepoužívajte ho v priestoroch menších, ako 15 m³.
12. Ohrievač obsahuje horúce a/alebo žeravé a iskriace komponenty. Preto zariadenie nepoužívajte na miestach, kde sú uložené palivá, farby, horľavé tekutiny a/alebo plyny atď.
13. Ohrievač neukladajte blízko, pod alebo priamo oproti zásuvky, ani do blízkosti otvoreného ohňa alebo iných zdrojov tepla.
14. Ohrievač nepoužívajte do blízkosti alebo priamo oproti nábytku, zvierat, závesov, papiera, odevov, lôžka a iných horľavých predmetov. Uchovávajte minimálne 1 meter od ohrievača!
15. Ohrievač nikdy neprikrývajte! Prívody a vývody vzduchu ohrievača by nikdy nemali byť žiadnym spôsobom zablokované, pretože v opačnom prípade hrozí nebezpečenstvo požiaru. Ohrievač nikdy nepoužívajte na sušenie odevov a na hornú stranu ohrievača nič neumiestňujte. Nikdy teleso nepoužívajte v stojacom stave, zamedzujete tak otvor vývodu!
16. Uistite sa, že vzduch v okolí ohrievača cirkuluje voľne. Neumiestňujte ho príliš blízko k podlahe, stenám alebo veľkým objektom a tiež nie pod alebo nad policu, skrinku a podobne. Uchovávajte minimálne 1 meter od ohrievača!
17. Zabráňte, aby sa do ohrievača cez ventilačné alebo výfukové otvory dostali cudzie predmety, pretože to môže viesť k poraneniu elektrickým prúdom, požiaru alebo poškodeniu.
18. Keď je ohrievač vypnutý, nikdy ho nenechávajte bez dozoru. Pred vybraním zástrčky zo zásuvky ohrievač vždy vypnite. Keď ohrievač nepoužívate, vždy ho odpojte od napájania! Pri vyberaní zástrčky zo zásuvky vždy ťahajte za zástrčku, nikdy nie za kábel!
19. Ohrievač vždy vypnite, odpojte ho od napájania a nechajte vychladnúť pred:
 - čistením ohrievača
 - vykonávaním údržby ohrievača
 - dotknutím sa alebo presúvaním ohrievača.
20. Tento stroj sa počas používania zohreje. Aby ste predišli popáleninám, nevoľte, aby sa dostala do kontaktu s horúcimi povrchmi holá pokožka.
21. Neuskladňujte prístroj do škatule a pod., predtým ako úplne vychladne.
22. Táto pec sa dá, okrem ručného obsluhovania, obsluhovať aj časovačom alebo niektorou aplikáciou („apkou“). Hoci ju uvediete do prevádzky, postarajte sa stále o to, aby boli dodržané bezpečnostné predpisy!
23. Ak výrobok používate v blízkosti detí alebo nespôsobilých ľudí, je potrebný dozor. Nedovoľte, aby deti používali zariadenie ako hračku. Deti do 3 rokov sa nesmú zdržiavať v dosahu zariadenia, pokiaľ nie sú pod neustálym dozorom. Deti staršie ako 3 roky, ale mladšie ako 8 rokov smú zariadenie zapnúť alebo vypnúť výlučne vtedy, ak sa nachádza alebo je namontované na obvyklom mieste prevádzky, a ak sú pod dozorom, resp. dostali pokyny ohľadne bezpečnej manipulácie so zariadením a rozumejú, aké nebezpečenstvá s tým súvisia. Deti staršie ako 3 roky, ale mladšie ako 8 rokov nesmú zasúvať zástrčku do zásuvky, nastavovať alebo čistiť zariadenie ani vykonávať jeho údržbu.
24. Deti vo veku 8 rokov a staršie a osoby so zníženými fyzickými, zmyslovými alebo duševnými schopnosťami alebo nedostatočnými skúsenosťami a znalosťami smú toto zariadenie používať, ak sú pod dozorom, resp. dostali pokyny ohľadne bezpečnej manipulácie so zariadením a rozumejú, aké nebezpečenstvá s tým súvisia. Deti sa

nesmú so zariadením hrať. Deti nesmú zariadenie čistiť a vykonávať jeho údržbu, ak nie sú pod dozorom.

25. Ohrievač udržiavajte v čistote. Prach, špina a/alebo nazbierané usadeniny v ohrievači sú bežnou príčinou prehriatia. Nezabudnite tieto usadeniny pravidelne odstraňovať.

26. Zariadenie nezapínajte, ak ste objavili poškodenie samotného zariadenia, kábla alebo zástrčky, ak je zariadenie poruchové, ak spadlo alebo sú na ňom iné znaky poškodenia. Celé zariadenie vráťte predajcovi alebo certifikovanému elektrikárovi, na kontrolu a/alebo opravu. Vždy si pýtajte originálne diely.

27. Nepoužívajte doplnky a/alebo príslušenstvo, ktoré neboli odporúčané alebo dodané výrobcami.

28. Zariadenie (vrátane kábla a zástrčky) môžu otvárať a/alebo opravovať iba riadne autorizované a kvalifikované osoby.

29. Tento ohrievač používajte iba na určené účely a tak, ako je to popísané v tomto návode na používanie.

Nedodržanie pokynov 27, 28 & 29 môže viesť k poškodeniu, požiaru a/alebo poraneniu osôb. Nedodržanie týchto pokynov tiež ruší platnosť záruky a zodpovednosť predajcu, dovozcu a/alebo výrobcu za akékoľvek následky!

Opis

1. Hlavný vypínač
2. Tlačidlo voľby funkcií (MODE)
3. Teplota a wifi
4. Sacie mriežky (vrchná strana)
5. Vypúšťacia mriežka
6. Displej

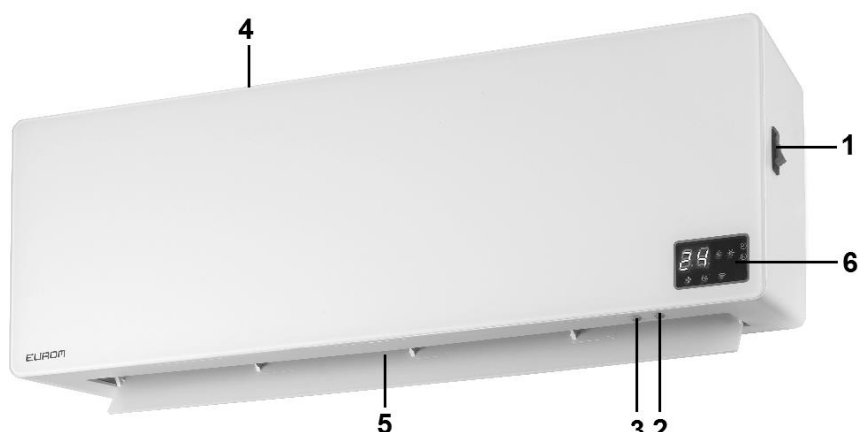

Diaľkové ovládanie:

7. Vypínač
8. Tlačidlo voľby funkcií (MODE)
9. Swing=otáčanie
10. Teplota vyššia
11. Teplota nižšia

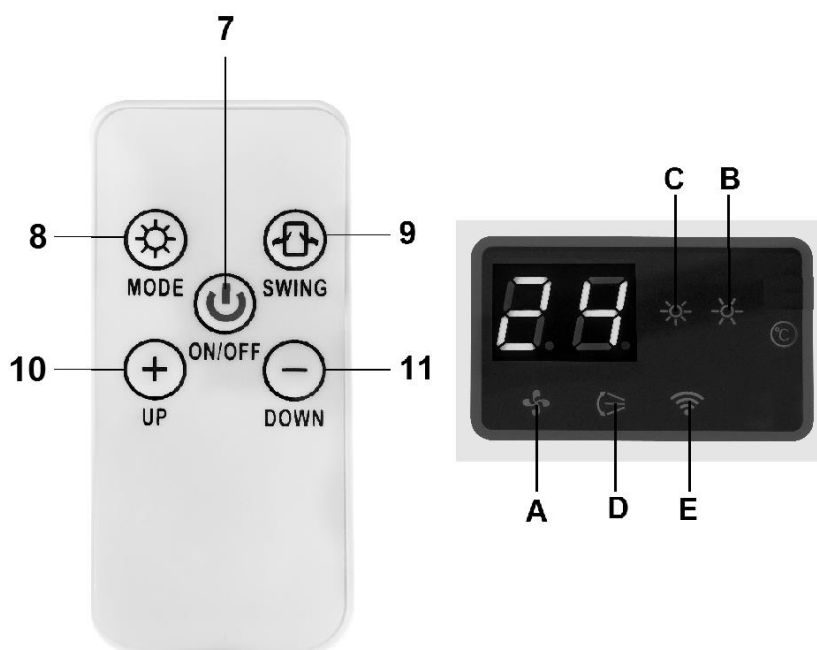

Displej:

- A. Svetielko ventilácia
- B. Svetielko vykurovanie (polovičný výkon)
- C. Svetielko vykurovanie (plný výkon)
- D. Svetielko „otáčanie“
- E. Wi-Fi signal nájdený

Diaľkové ovládanie funguje na batériu, CR2025 (3V)

Umiestnenie a pripojenie

- Odstráňte všetok obalový materiál a udržiajte mimo dosahu detí. Po odstránení balenia skontrolujte zariadenie na poškodenie a ostatné znaky, ktoré by mohli indikovať poruchu/chybu/zlyhanie. V prípade pochybností zariadenie nepoužívajte, ale kontaktujte svojho predajcu, aby zariadenie skontroloval alebo vymenil.
- Zvoľte pre zariadenie vhodné miesto s prihliadnutím na bezpečnostné predpisy. Zariadenie WALL DESIGNHEAT 2000 WIFI musí byť pripevnené zavesením na stenu, preto sa nesmie používať v ležiacej, opretej, visiacej alebo stojacej polohe! Stena, na ktorú bude zariadenie povesené, musí byť pevná, ohňovzdorná a neroztaviteľná, hladká a dokonale kolmá. Zariadenie sa montuje minimálne 50 cm od bočných stien s odstupom spodnej strany minimálne 180 cm nad podlahou.

Teleso je najvhodnejšie umiestniť a pripevniť na elektrickú prípojku. Odborné pripojenie by mal uskutočniť len kvalifikovaný elektrikár, preto tu ďalší popis nie je uvedený.

V tejto príručke sa z bezpečnostných dôvodov vychádza z použitia zásuvky; pasáže týkajúce sa zásuvky sa v prípade stáleho pripevnenia k prípojke neuplatňujú.

- Vyvrtajte na zvolenom mieste 2 diery v stene, minimálne 2 cm. vzdialené od rohu a presne vo veľkosti hmoždiniek : v dokonale vodorovnej vzdialenosti od seba 57,5 cm. Otvory opatrite hmoždinkami a skrutkami. Skrutky nechajte 10 mm vyčnievať. Zaveste teleso za závesné očka na skrutky, spustte ju nadol a posuňte ju doprava. Dodaný montážny materiál je vhodný pre murované steny. Poradte sa s odborníkom napr. v jednom z hobbymarketov v prípade, že je vaša stena z iného materiálu.

Uistite sa, či je teleso na stene pevne zavesené, ak je to potrebné, dotiahnite skrutky do hmoždiniek pevnejšie.

- Upevnite vykurovacie teleso na určené miesto prostredníctvom dodaného materiálu (pozri obr.). Kvôli upevneniu umiestnite držiak navrchu telesa (pozri obr.), kratšou stranou smerom ku stene. Označte miesto otvoru na stene a teleso odstráňte. Na označenom mieste vyvrtajte dierku a vložte do nej hmoždinku. Zaveste teraz teleso opäť na určené miesto a naskrutkujte držiak na stenu podľa obrázka. Teleso je teraz pripevnené na patričné miesto.



Uvedenie do prevádzky a činnosť

- Uistite sa, že je hlavný vypínač vypnutý (O)
- Elektrický kábel úplne odviňte a zasuňte zástrčku do vhodnej zásuvky 220-240 V.
- Zapnite hlavný vypínač (I). Na displeji sa zobrazí aktuálna teplota.

S diaľkovým ovládaním:

- Stlačte spínač ZAPNUTÉ/VYPNUTÉ (7): ventilátor sa zapojí a rozsvieti sa kontrolka A.
- Jedným alebo opakovaným stlačením spínača výberu funkcií (MODE) môžete teleso zapojiť na polovičný alebo plný výkon, alebo prepnúť späť iba na ventiláciu. Zakaždým sa pri vybranej funkcii rozsvieti príslušná signálka.
- Stlačením tlačidla 9 (Swing) spúšťate otáčanie do pohybu: ventil na vypúšťací otvor 5 sa dá do pohybu a vznikne pohyb v prúde vzduchu. Táto funkcia funguje počas vykurovania a ventilovania. Opätovným stlačením sa funkcia vypne.
- Tlačidlami 10 a 11 nastavíte požadovanú teplotu. Na displeji sa zobrazí požadovaná teplota a potom sa prepne späť na aktuálnu teplotu. Zabudovaný termostat vypne

ohrievanie po dosiahnutí želanej teploty. Po poklese teploty sa ohrievanie opäť automaticky spustí.

Pozor! Ventilátor bude aj naďalej bežať po dobu 30 minút potom, čo termostat vypol vykurovacie telesá. Kachle tak udržuje vzduch v miestnosti v pohybe, a preto je optimálne schopný cítiť alebo vychladnúť priestor.

- Ak chcete kúrenie vypnúť, znovu stlačte spínač ZAPNUTÉ / VYPNUTÉ. Ak ste mali zapojené kúrenie, tak sa teleso pred plným vypojením bude najskôr 30 minúty ochladzovať. V priebehu ochladzovania bliká signálka A. Po uplynutí doby chladenia a vypnutí kontrolky A stlačte hlavný vypínač 1, aby sa systém vypol, a vyťahnite zástrčku zo zásuvky.

Núdzová prevádzka prístroja:

V prípade, že nebudete mať diaľkové ovládanie, je možné spustiť hlavné funkcie na prístroji.

- Opakovaným stlačením tlačidla voľby funkcií MODE (2) nastavíte postupne: ventilácia - vykurovanie polovičný výkon – vykurovanie plný výkon - vykurovanie plný výkon s otáčkami - vypnutie. Príslušné svetielka svietia.
- Tlačidlom teploty a wifi (3) môžete nastaviť teplotu: každé stlačenie znamená jeden stupeň vyššie, do 49 °C. Ak potom stlačíte ešte raz, prepne sa späť na 10 °C.
- Tiež sa počas núdzovej prevádzky prístroj 30 minúty chladí .

Obsluha Wifi a „apky“

Pec sa dá obsluhovať aj aplikáciou („apkou“ na Vašom smartfóne. Na to má byť pec spojená s modemom wifi. Pozrite aj inštaláciu aplikácie na konci tejto knižky.

Štandardne je funkcia Wi-Fi zapnutá. Ak chcete vypnúť funkciu Wi-Fi, stlačte tlačidlo „Mode“ na 5 sekúnd. Žiarovka Wi-Fi zhasne. Na opätovné zapnutie funkcie Wi-Fi stlačte znovu tlačidlo „Mode“ na 5 sekúnd, a žiarovka Wi-Fi začne znovu blikáť.

Časovač

Wall Designheat 2000 Wifi má funkciu časovača, ktorá sa dá obsluhovať aplikáciou na Vašom smartfóne.

Nikdy sa nedotýkajte prístroja v prevádzke!

Bezpečnostné prvky

V prípade interného prehriatia vypne ohrievač **ochrana proti prehriatiu**. Môže sa tak stať, ak nedokáže ohrievač vydávať viac tepla alebo dostatok čerstvého vzduchu. Tak, ako je uvedené vyššie, všeobecne je to spôsobené (čiastočným) prikrytím ohrievača, zablokovaním mriežok vstupu a/alebo výstupu vzduchu alebo nainštalovaním ohrievača príliš blízko ku stene alebo strop alebo niečomu podobnému. Ak ohrievač dostatočne vychladne, bude automaticky pokračovať v prevádzke, ale ak neodstránite príčinu, bude sa vypínanie pravdepodobne opakovať. Pravidelné prehrievanie môže spôsobiť nenapraviteľné škody.

Ak ochrana proti prehriatiu vypne ohrievač, vypnite hlavný vypínač (O), zariadenie odpojte od napájania a nechajte vychladnúť. Odstráňte a/alebo opravte príčinu prehriatia a ohrievač znovu používajte tak, ako zvyčajne. Ak neviete nájsť príčinu prehriatia a toto sa objaví opätovne, prestaňte používať ohrievač a odneste ho na kontrolu/opravu.

Čistenie a údržba:

Ohrievač udržiajte v čistote. Čiastočky prachu a špiny v zariadení sú bežnou príčinou prehriatia, preto by ste ich mali pravidelne odstraňovať. Pred čistením alebo pred údržbou vypnite ohrievač, odpojte zástrčku zo zásuvky a ohrievač nechajte vychladnúť.

- Vonkajšok ohrievača pravidelne utierajte suchou alebo mierne navlhčenou látkou. Nepoužívajte agresívne mydlá, spreje, čistiace prostriedky ani abrazívne vosky, leštidlá alebo chemické roztoky!
- Pomocou vysávača opatrne odstráňte všetku špinu a prach z mriežok a uistite sa, že otvory vstupu a výstupu vzduchu sú čisté. Dávajte pozor, aby ste sa počas čistenia nedotkli alebo nepoškodili žiadne vnútorné časti!
- Ohrievač neobsahuje žiadne ďalšie časti, ktoré si vyžadujú údržbu.
- Ak je to možné, na konci sezóny uskladnite ohrievač v originálnom balení. Uskladňujte ho vo vzpriamenej polohe na chladnom, suchom a bezprašnom mieste.
- Keď sa ohrievač opotrebuje alebo poškodí tak, že už nebude možná oprava, nevyhadzujte ho s ostatným domácim odpadom. Odneste ho na miestne zberné miesto pre elektrické zariadenia, kde sa zbierajú a prerozdeľujú všetky opätovne použiteľné materiály.

Română

Date tehnice

Tip		WALL DESIGNHEAT 2000 WIFI
Tensiune de alimentare	Volt/Hz	220-240 / 50
Capacitate maximă	Watt	2000
Opțiuni de configurare	Watt	0 – 1000 – 2000
Elemente de încălzire		PTC
Temporizator		cu App
Telecomandă		+
Dimensiuni	cm	62 x 20,5 x 12
Greutate	kg	4,5

Instrucțiuni generale de siguranță

1. Citiți cu atenție întregul manual cu instrucțiuni înainte de a utiliza aparatul. Păstrați cartea tehnică pentru a o putea consulta ulterior.
2. Înainte de a pune în funcțiune un radiator nou, asigurați-vă că inclusiv cablul și fișa de alimentare nu prezintă deteriorări vizibile. Nu utilizați un radiator deteriorat, înapoiati-l distribuitorului în vederea înlocuirii.
3. Acest radiator trebuie fixat suspendat pe perete: gura de evacuare trebuie orientată în jos. Nu folosiți radiatorul înainte de a fi complet instalat conform instrucțiunilor de siguranță descrise și nu îl instalați niciodată în picioare, sprijinit, etc.
4. Prezentul radiator este destinat numai pentru utilizare strict casnică. Utilizați-l numai la încălzirea suplimentară a casei dumneavoastră.
5. Acest radiator nu este destinat utilizării în spații umede sau pline de aburi precum săli de baie, spălătorii, etc. Nu amplasați radiatorul în apropierea robinetelor, cada, dus, piscina, sau a fântânilor etc. Asigurați-vă că acesta nu poate să cadă în apă și eliminați orice posibilitate de pătrundere a apei în interiorul radiatorului. În cazul în care, întâmplător, radiatorul intră în contact cu apa, deconectați-l imediat! Nu utilizați un radiator al cărui interior s-a umezit. Reparați-l. Nu cufundați radiatorul, cordonul sau fișa de alimentare a acestuia în apă și nu îl atingeți niciodată când aveți mâinile umede.
6. Nu montați acest aparat în spatele unei uși sau lângă o fereastră deschisă, unde s-ar putea uda de la ploaie.
7. Tensiunea de alimentare și frecvența de utilizare menționate pe aparat trebuie să corespundă cu a prizei la care urmează a fi conectat. Instalația electrică trebuie protejată printr-un dispozitiv de curent rezidual (max. 30 mA).
8. Înainte de a cupla radiatorul, întindeți complet cablul de alimentare. Asigurați-vă că acesta nu intră în contact cu o componentă a radiatorului și preveniți orice încălzire a acestuia. Nu treceți cablul sub mochetă, nu îl acoperiți cu covoare, carpete sau alte asemenea și asigurați-vă că nu se află în zone de trecere. Asigurați-vă că nu se pășește peste el și că nicio mobilă nu este amplasată deasupra lui. Nu răsuciți și nu îndoiiți cablul. nu treceți cablul peste colțuri ascuțite, iar după utilizarea radiatorului nu rulați cablul prea strâns!
9. Dacă este posibil, nu folosiți un cablu prelungitor, întrucât există riscul unei supraîncălziri și de incendiu. În cazul în care utilizarea unui cablu prelungitor nu poate fi evitată, asigurați-vă că acesta nu este deteriorat, că are diametrul de cel puțin 2 x 2,5 mm² și o putere minimă admisă de 2200 W / 10 A. Pentru a preveni supraîncălzirea, întotdeauna întindeți cablul complet!
10. Pentru a preveni supraîncărcarea circuitului electric și topirea siguranțelor fuzibile, asigurați-vă că nu există și alte aparate conectate la aceeași priză sau cablate în același circuit electric cu al radiatorului.
11. Nu folosiți radiatorul în spații deschise și nici în spații cu suprafața mai mică de 15 m³.

12. Un radiator conține particule fierbinți și/sau scânteietoare. Din acest motiv, nu îl utilizați în zone în care sunt depozitate substanțe lichide și/sau gazoase inflamabile precum benzina și vopselurile.
13. Nu amplasați radiatorul în apropierea, sub sau direct lângă priză și nici lângă o flacăra deschisă sau alte surse de căldură.
14. Nu folosiți radiatorul în apropierea sau direct pe mobilă, în apropiere de animale, perdele, haine, hârtie, așternut sau alte obiecte inflamabile. Țineți-le la cel puțin 1 metru distanță de radiator!
15. Nu acoperiți niciodată radiatorul! Prizele de aer și de evacuare ale radiatorului nu vor fi niciodată obturate pentru a preveni orice risc de incendiu. Nu folosiți niciodată radiatorul pentru a usca îmbrăcămintea și nu așezați nimic deasupra acestuia. Nu folosiți niciodată radiatorul așezat în picioare, astfel se obstrucționează gura de evacuare!
16. Asigurați-vă că aerul circulă în mod liber în jurul radiatorului. Prin urmare, nu-l montați aproape de podea, pereți sau obiecte mari și nu sub sau deasupra unui raft, dulap de vase etc. Țineți-le la cel puțin 1 metru distanță de radiator!
17. Preveniți pătrunderea în radiator a obiectelor străine prin orificiile de ventilare sau de evacuare. Acestea pot provoca șocuri electrice, incendiu sau alte pagube.
18. Nu lăsați niciodată radiatorul nesupravegheat în timpul funcționării. Întâi deconectați-l, apoi scoateți-l din priză. Când nu îl utilizați, scoateți-l întotdeauna din priză! Folosiți fișa de alimentare pentru a-l deconecta, nu trageți niciodată de cablu!
19. Întotdeauna închideți radiatorul, deconectați-l de la sursa de alimentare și lăsați-l să se răcească înainte de:
 - a curăța radiatorul
 - a efectua lucrări de întreținere la radiator
 - atingeți sau mișcați radiatorul.
20. Aparatul devine fierbinte în timpul funcționării. Pentru a preveni arsurile, evitați contactul pielii cu suprafețele fierbinți.
21. Nu ambalați niciodată aparatul într-o cutie etc. înainte de a se fi răcit complet.
22. Acest aparat de încălzit poate fi acționat cu un temporizator sau cu o aplicație, cu excepția cazului în care este manual. Atunci când îl puneți în funcțiune, asigurați-vă că toate regulile de siguranță sunt respectate în orice moment!
23. Când produsul este utilizat în apropierea copiilor sau a persoanelor aflate în incapacitate se impune stricta supraveghere a acestora. Copiii mai mici de 3 ani nu trebuie ținuti în preajma aparatului și trebuie supravegheați continuu. Copiii mai mari de 3 ani dar mai mici de 8 ani pot porni și opri aparatul doar dacă acesta este instalat sau se află la locul său de funcționare și dacă pot fi supravegheați, sau dacă au fost instruiți cu privire la modalitățile sigure de utilizare a aparatului și înțeleg care sunt riscurile implicate. Copiii mai mari de 3 ani dar mai mici de 8 ani nu au voie să bage aparatul în priză, să-l calibreze sau să-l curețe, și nu pot efectua operațiuni de întreținere asupra lui.
24. Acest aparat poate fi utilizat de copii de 8 ani și mai mari, și de persoane cu capacități fizice, mentale sau psihice reduse, sau cu lipsă de experiență și cunoștințe doar dacă aceștia pot fi supravegheați sau dacă au fost instruiți cu privire la modalitățile sigure de utilizare a aparatului și înțeleg care sunt riscurile implicate. Copiii nu au voie să se joace cu aparatul. Curățarea acestuia și operațiunile de întreținere nu pot fi efectuate de copii nesupravegheați.
25. Mențineți aparatul în perfectă stare de curățenie. Praful, murdăria și/sau petele de pe un radiator reprezintă cauza frecventă a supraîncălzirii. Asigurați-vă că aceste depuneri sunt îndepărtate în mod regulat.
26. Nu puneți în funcțiune aparatul în cazul în care observați deteriorări ale acestuia, ale cordonului sau ale fișei de alimentare, dacă aparatul funcționează defectuos, dacă a căzut sau prezintă defecțiuni de orice fel. Predați întreg aparatul vânzătorului sau

electricianului autorizat pentru a-l verifica și/sau repara. Cereți întotdeauna numai piese originale.

27. Nu folosiți atașamente și/sau accesorii care nu v-au fost recomandate sau furnizate de către producător.

28. Aparatul (inclusiv cabluri electrice și conector) poate fi deschis și/sau reparat numai de persoane autorizate și calificate în acest sens.

29. Utilizați radiatorul numai în scopul în care a fost proiectat și conform instrucțiunilor din prezentul manual.

Nerespectarea instrucțiunilor 27, 28 & 29 poate provoca daune, incendii și/sau rănirea persoanelor. Acest lucru conduce la expirarea imediată a garanției iar vânzătorul, importatorul și/sau producătorul nu sunt răspunzători de consecințe!

Descriere

1. Întrerupător principal
2. Buton pentru mod (MODE)
3. Temperatura & WiFi
4. Grile de admisie (Partea de deasupra)
5. Grilă de evacuare aer
6. Afișaj

Telecomandă:

7. Buton ON/OFF (pornire/oprire)
8. Buton de selectare MODE (mod)
9. Swing = oscilare
10. Crește temperatura
11. Scade temperatura

Afișaj:

- A. Bec indicator ventilație
- B. Bec indicator încălzire (putere redusă)
- C. Bec indicator încălzire (putere maximă)
- D. Bec indicator „Oscilație”
- E. Bec indicator “semnalului Wi-Fi găsite”

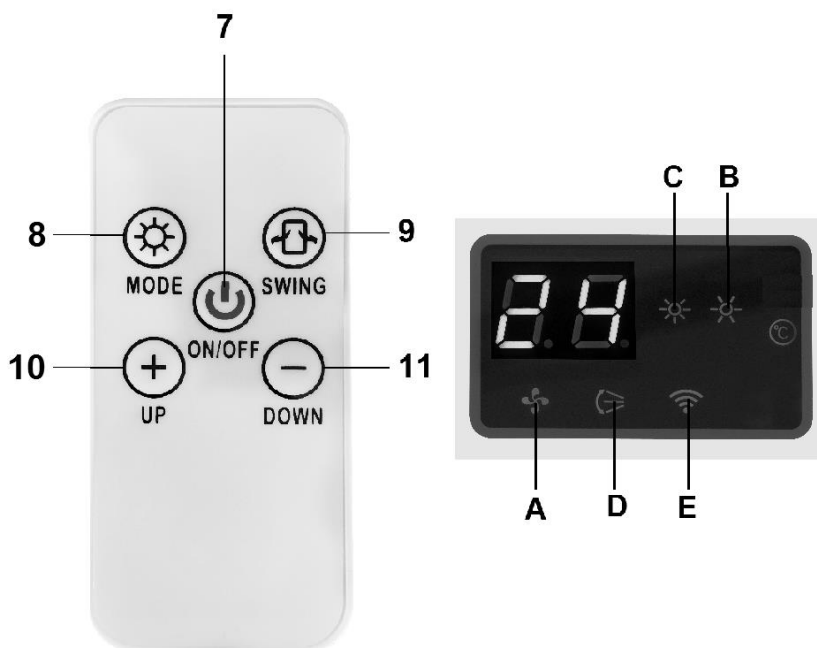
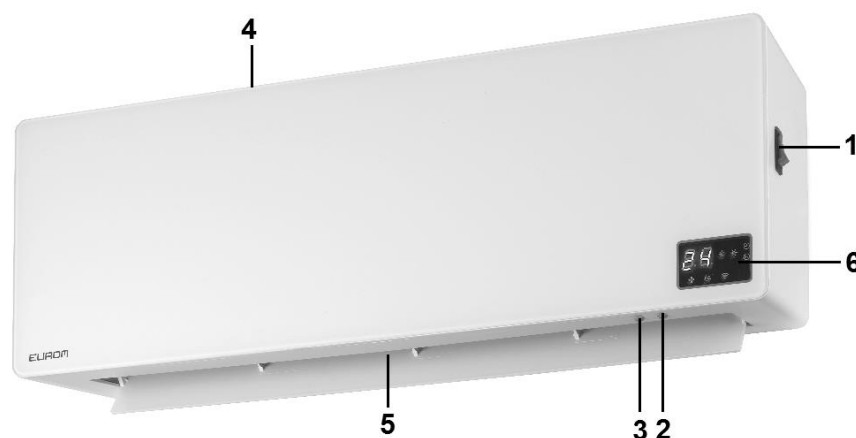

Telecomanda funcționează cu o baterie tip pastilă, de tipul CR2025 (3 V)

Amplasare și conectare

- Îndepărtați ambalajul și păstrați-l departe de îndemâna copiilor. După îndepărtarea ambalajului, verificați aparatului pentru a depista eventuale deteriorări și alte semne care ar putea indica deteriorări/defecte/disfuncții. În cazul în care aveți dubii, nu folosiți aparatul și contactați furnizorul în vederea verificării sau înlocuirii aparatului.
- Alegeți un loc adecvat pentru montarea aparatului, urmând instrucțiunile de siguranță. WALL DESIGNHEAT 2000 WIFI trebuie suspendat pe un perete, prin urmare nu poate fi folosit întins, sprijinit, atârnat sau în picioare! Peretele de care se prinde aparatul trebuie să fie solid, ignifug și refractar, plat și perfect vertical, la o distanță de cel puțin 50 de cm de pereții laterali și cu partea de jos la o distanță de cel puțin 180 cm deasupra solului.

Este de preferat să montați caloriferul pe o sursă de curent și să-l lăsați conectat permanent. Această conectare se poate face doar de către un electrician autorizat și de aceea nu vom detalia aici această conectare.

Pe considerente de securitate, în acest prospect se va porni de la folosirea unui ștecher; în cazul conectării permanente nu se aplică paragrafele cu ștecherul.

- Faceți două găuri în perete, minim 2 cm. eliminat dintr-un colț și în locurile necesare pentru ca știfturile să se potrivească exact.: perfect orizontal una față de cealaltă, cu o distanță între ele de 57,5 cm. Prevedeți găurile cu dibluri și șuruburi. Lăsați 10 mm din șuruburi să iasă în afară Agățați radiatorul cu ochiurile de suspendare deasupra șuruburilor, coborâți-l jos și glisați-l spre dreapta. Materialul de fixare furnizat este potrivit pentru pereți din cărămidă. Consultați un specialist, de exemplu de la un magazin de bricolaj, dacă peretele dvs. este construit din alt material.
- Verificați dacă radiatorul este fixat pe perete; dacă este nevoie, mai înșurubați puțin șuruburile în dibluri.
- Fixați radiatorul la locul lui cu ajutorul materialelor furnizate împreună cu acesta (vezi imagine). Așezați colțarul de fixare în partea de sus a radiatorului (vezi imaginea), cu partea mai scurtă pe perete. Însemnați locul orificiului pe perete și îndepărtați radiatorul. Faceți cu burghiul o gaură în locul însemnat și puneți un diblu. Acum atârnați din nou radiatorul la locul său și înșurubați conform imaginii alăturate. Acum radiatorul este fixat la locul lui.



Luare în folosință și Funcționare

- Asigurați-vă că întrerupătorul principal este în poziția OFF (oprit) (O)
- Desfășurați tot cablul electric și introduceți ștecherul într-o priză de 220-240V adecvată.
- Setati întrerupătorul în poziția ON (pornit) (I). Afișajul va indica temperatura curentă.

Cu telecomanda

- Apăsați butonul ON/OFF (7): ventilatorul începe să funcționeze și se aprinde ledul A.
- Apăsând o singură dată sau de mai multe ori pe butonul de selecție a funcției (MODE) puteți seta încălzirea la jumătate din capacitate sau la maxim, sau o puteți seta doar pe ventilație. De fiecare dată se va aprinde ledul aferent funcției alese.
- Apăsând butonul 9 (Swing), va fi activată funcția de oscilare: paleta orizontală din fața fantei de evacuare se va mișca, iar aerul va începe să circule. Această funcție este activă în timpul încălzirii și ventilației. Apăsând din nou butonul, funcția de oscilare este dezactivată.
- Temperatura dorită poate fi reglată cu ajutorul butoanelor 10 și 11. Afișajul va indica temperatura dorită, iar înainte de a reveni la temperatura curentă. Termostatul încorporat va decupla încălzirea în momentul în care s-a ajuns la temperatura dorită. Dacă temperatura scade, încălzirea se va cupla din nou, automat.

Atenție! Ventilatorul va rula în continuare timp de 30 de minute după ce termostatul a oprit elementele de încălzire. Soba păstrează astfel aerul în cameră în mișcare și, prin urmare, este optim în măsură să se simtă sau răcoros spațiu.

- Pentru a opri radiatorul, apăsați din nou butonul ON/OFF. Atunci când ați terminat de încălzit, radiatorul va mai rămâne 30 minute în funcțiune pentru a se răci înainte de a se opri complet. În timpul răcirii, ledul de semnalizare A clipește. ... Atunci când se oprește ventilatorul și ledul A se stinge, apăsați întrerupătorul principal 1 pentru a opri aparatul și scoateți ștecherul din priză.

Funcționarea în regim de urgență a aparatului

Cele mai importante funcții ale aparatului pot fi activate fără folosirea telecomenzii.

- Apăsând butonul pentru mod MODE (2), puteți seta pe rând: ventilație - încălzire la putere redusă - încălzire la putere maximă - încălzire la putere maximă cu oscilație - oprire. Becurile indicatoare corespunzătoare se vor aprinde.
- Cu butonul temperatură și Wi-Fi (3) puteți seta temperatura: de fiecare dată când apăsați este cu un grad mai mare, până la 49° C. Dacă apăsați din nou, trece înapoi la 10° C.
- Aparatul se răcește timp de 30 minute secunde și în timpul funcționării în regim de urgență.

Utilizarea Wi-Fi și a aplicațiilor

Aparatul de încălzit poate fi de asemenea utilizat cu o aplicație de pe telefonul dvs. inteligent. Pentru a face acest lucru, aparatul de încălzit trebuie să fie conectat la un modem Wi-Fi. Pentru instalarea Aplicației e (e App), consultați partea din spate a acestei broșuri.

Funcția Wi-Fi este activată din fabrică. Pentru a dezactiva funcția Wi-Fi, țineți butonul "Mode" apăsat timp de 5 secunde. Ledul Wi-Fi se va stinge. Pentru a reactiva funcția Wi-Fi, țineți butonul "Mode" apăsat timp de 5 secunde și ledul Wi-Fi va începe din nou să lumineze intermitent.

Cronometru

Wall Designheat 2000 Wi-Fi are o funcție de temporizare care poate fi utilizată împreună cu aplicația de pe telefonul dvs. inteligent.

Nu atingeți niciodată un aparat în funcțiune!

Caracteristici de siguranță

În caz de supraîncălzire internă, **funcția de protecție la supraîncălzire** decuplează radiatorul. Fenomenul poate interveni când radiatorul nu poate furniza suficientă căldură sau nu poate trage suficient aer proaspăt. Conform celor de mai sus, în general faptul se produce (parțial) din cauza unui radiator acoperit, obstrucționării grătarelor de admisie/evacuare a aerului, montării radiatorului prea aproape de un perete sau tavan, de exemplu etc. Când încălzitorul s-a răcit suficient, el va reporni în principiu automat. Totuși, dacă nu remediați cauza întreruperii, acest lucru probabil se va repeta. Supraîncălzirea regulată poate provoca daune ireparabile.

Dacă sistemul de protecție la supraîncălzire oprește încălzitorul, trebuie să setați întrerupătorul principal în poziția OFF (oprit) (O). Deconectați-l și lăsați-l să se răcească. Îndepărtați și/sau corectați motivul suprasarcinii apoi folosiți radiatorul ca de obicei. În cazul în care nu găsiți cauza suprasarcinii, încetați să-l mai folosiți și predați-l în vederea unei verificări/reparații.

Curățare și întreținere

Mențineți aparatul în perfectă stare de curățenie. Depunerile de praf și de murdărie din interiorul aparatului sunt cauza frecventă a supraîncălzirii! Din acest motiv, trebuie să le

îndepărtați în mod regulat. Înainte de orice operațiune de curățire sau întreținere, decuplați radiatorul, scoateți-l din priză și lăsați-l să se răcească.

- Ștergeți regulat exteriorul radiatorului cu o cârpă uscată sau aproape uscată. Nu folosiți un săpun puternic, spray-uri, detergent sau substanțe abrazive, ceară, lac sau soluții chimice!
- Folosind aspiratorul, îndepărtați cu grijă praful sau orice fel de murdărie de pe grătare și asigurați-vă că deschidere de suflare și de aspirare a aerului sunt curate. În timpul curățării, fiți atenți să nu atingeți sau să deteriorați componentele interne!
- Radiatorul nu conține piese care impun operațiuni de întreținere.
- La sfârșitul sezonului, depozitați radiatorul astfel curățat, dacă este posibil în ambalajul original. Păstrați-l în poziție verticală, într-un loc ferit de căldură, uscat și ferit de praf.
- Dacă radiatorul s-a uzat sau s-a stricat încât nu mai poate fi reparat, nu îl eliminați împreună cu gunoiul menajer. Predați-l la un centru autorizat de colectare a aparatelor electrice unde materialele reciclabile vor fi colectate și redistribuite.

CE - verklaring

Hierbij verklaart **Eurom bv., Genemuiden-NL** dat de **keramische wandkachel met afstandsbediening**, merk **EUROM**, type **WALL DESIGNHEAT 2000 WIFI** voldoet aan de LVD-richtlijn 2014/35/EU en aan de EMC-richtlijn 2014/30/EU, en in overeenstemming is met de onderstaande normen:

CE - Erklärung

Hiermit erklärt **Eurom BV, Genemuiden-NL** dass der **Heizlüfter mit Fernbedienung**, Marke **EUROM**, Typ **WALL DESIGNHEAT 2000 WIFI** der LVD-Richtlinie 2014/35/EU und der EMC-Richtlinie 2014/30/EU, sowie den folgenden Normen entspricht:

CE-statement

Eurom bv, Genemuiden-NL **hereby declares that the EUROM Ceramic wall heater with remote control**, type **WALL DESIGNHEAT 2000 WIFI**, complies with the LVD guideline 2014/35/EU and the EMC guideline 2014/30/EU, and that it meets the following standards:

Déclaration CE

Par la présente, **Eurom bv. - Genemuiden-NL**, déclare que le **Radiateur mural céramique avec commande à distance** de marque **EUROM**, type **WALL DESIGNHEAT 2000 WIFI** répond à la directive LVD 2014/35/EU et à la directive EMC 2014/30/EU et est conforme aux normes ci-dessous :

CE-deklaration

Eurom bv, Genemuiden-NL intygar härmed att **EUROM Keramisk väggradiator med fjärrkontroll värmefläkt**, typ **WALL DESIGNHEAT 2000 WIFI**, överensstämmer med lågspänningsdirektivet 2014/35/EU och EMG-riktlinje 2014/30/EU, och att den är i enlighet med följande standard:

CE-prohlášení

Eurom bv, Genemuiden-NL prohlašuje, že **Keramické nástěnné topení s dálkovým ovládáním EUROM**, typ **WALL DESIGNHEAT 2000 WIFI**, je v souladu se směrnicemi LVD 2014/35/EU a s obecnými zásadami EMC 2014/30/EU, a že je v souladu s následujícími normami:

CE stanovisko

Eurom bv, Genemuiden-NL týmto vyhlasuje, že **Keramické nástěnné vyhrievacie teleso s diaľkovým ovládaním EUROM**, typu **WALL DESIGNHEAT 2000 WIFI**, vyhovuje smerniciam LVD 2014/35/EU a EMC 2014/30/EU, a že spĺňa nasledovné normy:

Declarație CE

Eurom bv, Genemuiden-NL declară prin prezenta că **Radiator ceramic de perete cu telecomandă EUROM**, tip **WALL DESIGNHEAT 2000 WIFI**, respectă directiva LVD 2014/35/EU și directiva EMC 2014/30/EU și este în conformitate cu următoarele standarde:

LVD 2015/35/EU

EN 60335-1:2012+A11:2014
EN 60335-2-30:2009+A11:2012
EN 62233:2008

RED 2014/53/EU

EN 300 328 V2.1.1:2016
EN 301 489-1 V2.2.0 :2017
EN 301 489-17 V3.2.0 :2017
EN 62479 :2010

EMC 2014/30/EU

EN 55014-1:2006+A1+A2
EN 55014-1:2017
EN 55014-2 :2015
EN 61000-3-2:2014
EN 61000-3-3:2013

Genemuiden, 21-08-2018
W.J. Bakker, alg. dir.



Quick install manual Eurom Smart App

NL - Downloaden en installeren Eurom Smart App

DE - Herunterladen und Installieren der Eurom Smart App

EN - Download and install the Eurom Smart App

FR - Commande par Wi-Fi et l'appli

SE - Hämta och installera Eurom Smart-appen

CZ - Stažení a instalace Eurom Smart App

SK - Stiahnutie a inštalovanie aplikácie Eurom Smart

RO - Descărcați și instalați aplicația Eurom Smart

- Scan met Smartphone onderstaande QR code of zoek "Eurom Smart" in App store of Google Play en volg de download-instructies.
- Scannen Sie den folgenden QR-Code mit dem Smartphone oder suchen Sie „Eurom Smart“ im App-Store oder bei Google Play und folgen Sie die download-Anweisungen.
- Scan the QR code below with the smartphone, or search for 'Eurom Smart' in the App store or Google Play and follow the download instructions.
- Avec un smartphone, scannez le code QR ci-dessous ou recherchez "Eurom Smart" dans l'App store ou Google Play et suivez les instructions de téléchargement.
- Scanna QR-koden nedan med din smarttelefon eller sök efter 'Eurom Smart' i App Store eller Google Play och följ instruktioner för hämtning.
- Naskenujte chytrým mobilem níže uvedený kód QR nebo vyhledejte "Eurom Smart" v App Store nebo Google Play a postupujte podle instrukcí pro stažení.
- Skenovat' Smartfónom nižšie uvedený QR kód, alebo vyhľadajte „Eurom Smart“ v aplikácii uloženej na Google Play a postupujte podľa pokynov sťahovania.
- Scanați cu telefonul dvs. inteligent codul QR de mai jos sau căutați "Eurom Smart" în App Store sau Google Play și urmați instrucțiunile de descărcare.



- De Eurom Smart App wordt toegevoegd op uw smartphone
- Die Eurom Smart App wird auf Ihrem Smartphone installiert.
- The Eurom Smart App will be added to your smartphone
- L'Eurom Smart App est ajoutée sur votre smartphone
- Eurom Smart-appen kommer att läggas till din smartphone
- Eurom Smart App se přidá do vašeho chytrého telefonu.
- Aplikácia Eurom Smart App sa dá pridať na Váš smartfón.
- Aplicația Eurom Smart va fi adăugată pe telefonul dvs. inteligent

- NL - Registreren Eurom Smart App**
- DE - Registrieren der Eurom Smart App**
- EN - Register the Eurom Smart App**
- FR - Enregistrer l'appli Eurom Smart**
- SE – Registrera Eurom Smart-appen**
- NL - Registreer Eurom Smart App**
- SK – Registrácia aplikácie Eurom Smart**
- NL - Înregistrați aplicația Eurom Smart**



- 1. Open de App en kies Register
- 1. Öffnen Sie die App und wählen Sie Register
- 1. Open the app and select Register
- 1. Ouvrez l'appli et sélectionnez Register
- 1. Öppna appen och välj "Register" (registrera)
- 1. Otvěrete aplikaci a zvolte "Register" (zaregistrovat).
- 1. Otvorte aplikáciu a zvolte Register
- 1. Deschideți aplicația și selectați Register (Înregistrare)

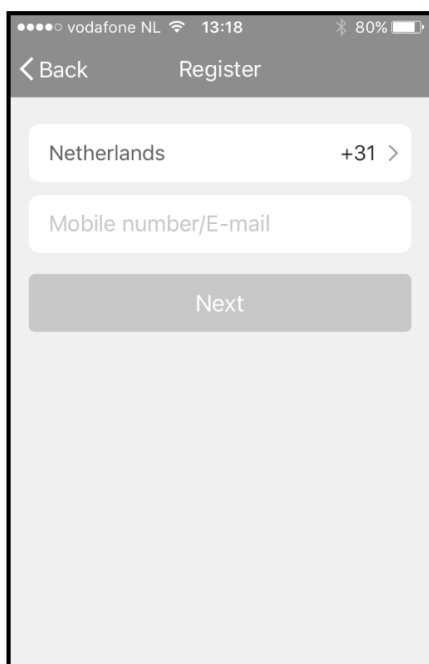

- 2. Vul uw mobiele telefoonnummer in, landnummer is al voor ingevuld
- 2. Geben Sie Ihre Handynummer ein, die Landesvorwahl ist bereits eingetragen
- 2. Enter your mobile phone number, the country code has already been filled in for you
- 2. Remplissez votre numéro de téléphone portable, le numéro de pays est déjà prérempli.
- 2. Ange ditt mobiltelefonnummer; landsnumret visas automatiskt
- 2. Vyplňte své telefonní číslo, mezinárodní telefonní předvolba je již vyplněná předem.
- 2. Vyplňte Vaše mobilné telefónne číslo, predvoľba krajiny je vždy vopred vyplnená
- 2. Introduceți numărul dvs. mobil, codul țării este deja introdus

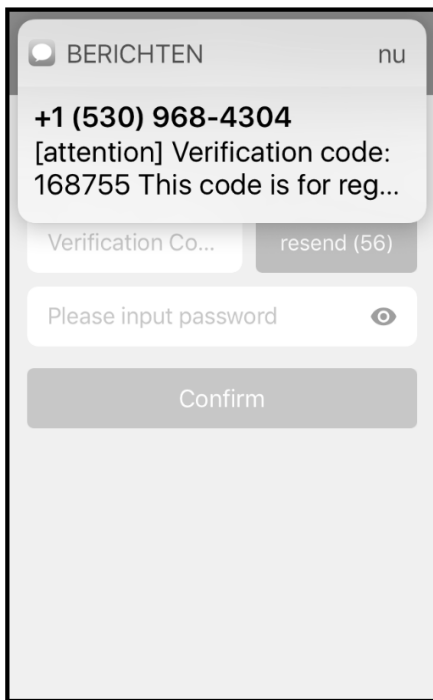

3. Uw ontvangt per sms de zg. verification code. Toets binnen 60 seconden deze verification code en uw zelf gekozen wachtwoord in en kies confirm om de registratie te bevestigen.

3. Per SMS erhalten Sie den sog. Verification Code. Geben Sie diesen Verification Code und das von Ihnen gewählte Passwort innerhalb von 60 Sekunden ein und wählen Sie Confirm, um die Registrierung zu bestätigen.

3. You will receive an SMS with a verification code. Within 60 seconds, enter this verification code and your chosen password and select confirm to confirm the registration.

3. Vous recevez ledit verification code par SMS. Saisissez ce verification code et le mot de passe de votre choix dans les 60 secondes, puis sélectionnez Confirm pour confirmer l'enregistrement.

3. Du kommer att få ett SMS med verifieringskod. Ange verifieringskoden och ditt valda lösenord inom 60 sekunder och tryck på "Confirm" (bekräfta) för att bekräfta registreringen.

3. Prostřednictvím sms obdržíte tzv. verifikační kód. Zadejte do 60 vteřin tento verifikační kód a své heslo, které si sami zvolíte, a stiskněte "Confirm" (potvrdit), abyste registraci potvrdili.

3. Cez sms dostanete tzv. verifikačný kód. Zadajte počas 60 sekúnd túto verifikáciu a Vami samými zvolené heslo a zvolte confirm na potvrdenie registrácie.

3. Veți primi așa-numitul cod de verificare prin SMS. Introduceți acest cod de verificare și parola aleasă de dvs. în decurs de 60 de secunde și selectați confirmare pentru a confirma înregistrarea.

NL- Eerste keer verbinding maken tussen App en Eurom Kachel

Zorg dat de smartphone waarmee u uw kachel wilt bedienen verbonden is met dezelfde Wi-Fi modem als waar de kachel toegang tot heeft.

DE - Die erste Verbindung zwischen App und Eurom Heizgerät herstellen

Stellen Sie sicher, dass das Smartphone, mit dem Sie Ihr Heizgerät bedienen möchten, und das Heizgerät mit demselben WLAN-Modem verbunden sind.

EN - Making a connection between the app and the Eurom Heater for the first time

Make sure that the smartphone that you want to use to operate the heater is connected to the same Wi-Fi modem as the heater

FR - Etablir la première connexion entre l'appli et le poêle Eurom

Veillez à ce que le smartphone avec lequel vous souhaitez commander votre poêle soit connecté au même modem Wi-Fi que celui auquel le poêle a accès.

SE – Ansluta appen och din Eurom Heater för första gången

Se till att smarttelefonen som du vill använda för att styra värmen är ansluten till samma WiFi-modem som värmare har tillgång till.

CZ - První navázání spojení mezi aplikací (App) a kamny Eurom

Zajistěte, aby váš chytrý telefon, kterým chcete svá kamna ovládat, byl připojený pomocí stejného modemu WiFi, na jaký jsou připojená kamna.

SK – Vytvorenie prvého spojenia medzi aplikáciou a pecou

Postarajte sa o to, aby smartfón, ktorým chcete obsluhovať Vašu pec bol spojený s tým istými modemom Wi-Fi, ako keď chcete mať prístup k peci.

RO- Prima conectare între aplicație și aparatul de încălzit Eurom

Asigurați-vă că telefonul inteligent cu care doriți să utilizați aparatul de încălzit este conectat la același modem Wi-Fi la care are acces aparatul de încălzit.

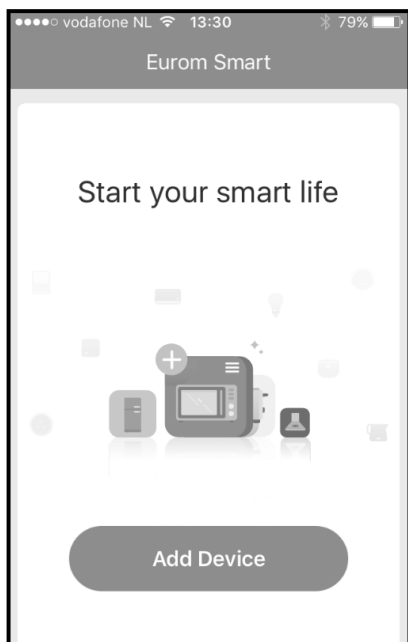

1. Om de Eurom Smart App te kunnen gebruiken dient uw kachel eenmalig te worden toegevoegd in de App. Kies Add Device.

1. Um die Eurom Smart App nutzen zu können, muss Ihr Heizgerät einmalig zur App hinzugefügt werden. Wählen Sie Add Device.

1. In order to use the Smart App, your heater must be added once to the App. Select Add Device.

1. Pour pouvoir utiliser l'appli Eurom Smart, votre poêle doit être ajouté 1 fois dans l'application. Sélectionnez Add Device

1. För att kunna använda Eurom Smart-appen, måste din värmare läggas till appen en gång. Välj "Add Device" (lägg till enhet).

1. Abyste mohli začít používat Eurom Smart App, musíte vá kamna jednorázově přidat do aplikace. Zvolte Add Device (přidat přístroj).

1. Ak chcete používať aplikáciu Eurom Smart App, máte jednorazovo pridať pec do aplikácie. Zvoľte Add Device.

1. Pentru a utiliza aplicația Eurom Smart, aparatul de încălzit trebuie adăugat o singură dată în aplicație. Selectați Adăugare dispozitiv.

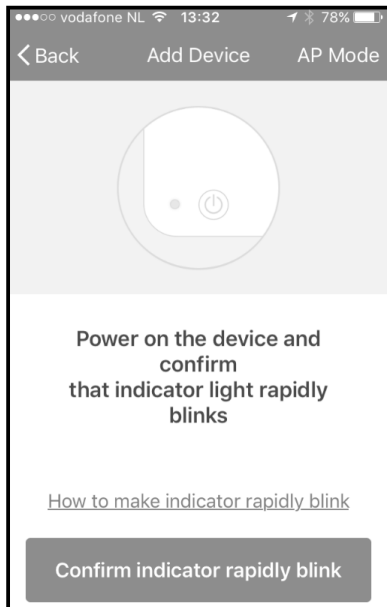

2. Als het lampje op de kachel snel knippert kiest u in de App: confirm indicator rapidly blink
 Als uw kachel al een keer verbinding heeft gehad met een Wi-Fi modem zal het Wi-Fi lampje niet automatisch gaan knipperen. Om de kachel te resetten en het Wi-Fi lampje weer snel te laten knipperen:
- Druk 5 seconden op de Wi-Fi knop en het Wi-Fi lampje zal snel gaan knipperen
 - Als het Wi-Fi lampje dan nog niet knippert is de Wi-Fi functie uitgeschakeld. Om de Wi-Fi functie weer in te schakelen druk 5 seconden op de "Mode" knop en het Wi-Fi lampje zal weer gaan knipperen.

2. Sobald das Lämpchen am Heizgerät schnell blinkt, wählen Sie in der App: Confirm Indicator rapidly blinks. Wenn dein Heizgerät schon einmal Verbindung gehabt hat mit einem Wi-Fi-Modem wird die Wi-Fi-Licht nicht automatisch blinken. Um die Heizung zurückzusetzen und

die Wi-Fi-Lampe wieder schnell blinken zu lassen:

- Drücken Sie die Wi-Fi-Taste für 5 Sekunden und die Wi-Fi-Lämpchen blinkt schnell
- Blinkt die WLAN-Leuchte dann noch nicht, dann ist die WLAN-Funktion ausgeschaltet. Um die WLAN-Funktion wieder einzuschalten, drücken Sie fünf Sekunden lang die Taste „Mode“ – die WLAN-Leuchte wird wieder blinken.

2. When the lamp on the heater is blinking rapidly, select in the App: confirm indicator rapidly blinking.

If your stove already once has been connected to a Wi-Fi modem, the lamp will not automatically start blinking. To reset the heater and to start the Wi-Fi light to blink quickly again:

- Press the Wi-Fi button for 5 seconds and the Wi-Fi light will blink quickly
- If the Wi-Fi light is not flashing, then the Wi-Fi function is turned off. Turn the Wi-Fi function back on, press the "Mode" button for 5 seconds and the Wi-Fi light will start flashing again.

2. Lorsque le témoin sur le poêle clignote rapidement, sélectionnez dans l'appli : confirm indicator rapidly blink.

Si votre poêle a déjà été connectée à un modem Wi-Fi, la lampe ne démarre pas automatiquement en clignotant. Pour réinitialiser le poêle et pour démarrer le témoin Wi-Fi pour clignoter rapidement à nouveau:

- Appuyez sur le bouton Wi-Fi pendant 5 secondes et le témoin Wi-Fi clignote rapidement
- Si le témoin Wi-Fi ne clignote toujours pas, la fonction Wi-Fi est désactivée. Pour réactiver la fonction Wi-Fi, appuyez pendant 5 secondes sur le bouton "Mode" et le témoin Wi-Fi clignote à nouveau.

2. Om värmarens lampa blinkar snabbt, välj följande i appen: bekräftelseindikatorn blinkar snabbt (Confirm indicator rapidly blinks).

Om din värmare redan har anslutits till ett Wi-Fi-modem börjar inte lampan automatiskt blinka. För att återställa värmaren och för att starta Wi-Fi-lampan blinkar snabbt igen:

- Tryck på Wi-Fi-knappen i 5 sekunder och Wi-Fi-lampan blinkar snabbt
- Om Wi-Fi-lampan inte börjar att blinka så har Wi-Fi stängts av. Tryck på "Mode"-knappen i 5 sekunder för att slå på Wi-Fi igen. Då börjar Wi-Fi-lampan att blinka.

2. Když začne indikátor na kamnech rychle blikat, zvolte v aplikaci: confirm indicator rapidly blinks (potvrdit rychle blikající indikátor).

Je-li váš ohřivač již jednou připojen k modemu Wi-Fi, lampa nebude automaticky blikat. Chcete-li vyměnit ohřivač a znovu spustit světlo Wi-Fi:

- Stiskněte tlačítko Wi-Fi po dobu 5 sekund a indikátor Wi-Fi rychle bliká
- Pokud kontrolka Wi-Fi neblinká, je funkce Wi-Fi vypnutá. Chcete-li funkci Wi-Fi znovu zapnout, stiskněte po dobu 5 sekund tlačítko „Mode“ a kontrolka Wi-Fi začne znovu blikat.

2. Ak žiarovka na peci rýchlo bliká, zvolte v aplikácii: confirm indicator rapidly blink
Ak váš ohrievač už bol raz pripojený k Wi-Fi modemu, kontrolka nebude automaticky blikat'. Ak chcete vykurovanie vynulovať a opäť začať blikat' indikátor Wi-Fi:
 - Stlačte tlačidlo Wi-Fi na 5 sekúnd a indikátor Wi-Fi rýchlo bliká
 - Ak žiarovka Wi-Fi potom nezačne blikat', znamená to, že funkcia Wi-Fi je vypnutá. Na opätovné zapnutie funkcie Wi-Fi stlačte tlačidlo „Mode“ na 5 sekúnd a žiarovka Wi-Fi začne znovu blikat'
2. Dacă indicatorul luminos al aparatului de încălzit clipește rapid, selectați în aplicație: Confirm Indicator rapidly blinks (indicatorul de confirmare clipește rapid).
Dacă încălzitorul a fost conectat deja o dată la un modem Wi-Fi, lampa nu va începe să clipească automat. Pentru a reseta încălzitorul și a porni din nou lumina Wi-Fi:
 - Apăsăți butonul Wi-Fi timp de 5 secunde și indicatorul Wi-Fi va clipi rapid.
 - Când ledul Wi-Fi nu luminează intermitent, funcția Wi-Fi este dezactivată. Pentru a reactiva funcția Wi-Fi, țineți din nou butonul “Mode” apăsat timp de 5 secunde și ledul Wi-Fi va începe din nou să lumineze intermitent.

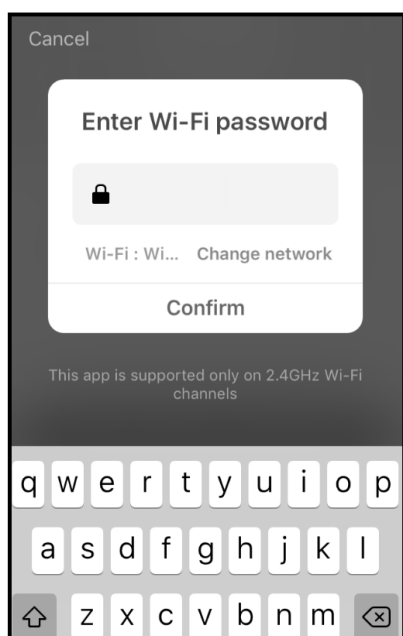

3. Geef het correcte Wi-Fi wachtwoord.
3. Geben Sie das korrekte WLAN-Passwort ein.
3. Enter the correct Wi-Fi password
3. Saisissez le mot de passe Wi-Fi correct
3. Ange korrekt WiFi-lösenord.
3. Zadejte správné heslo WiFi.
3. Zadaajte správne heslo Wi-Fi.
3. Introduceți parola Wi-Fi corectă.

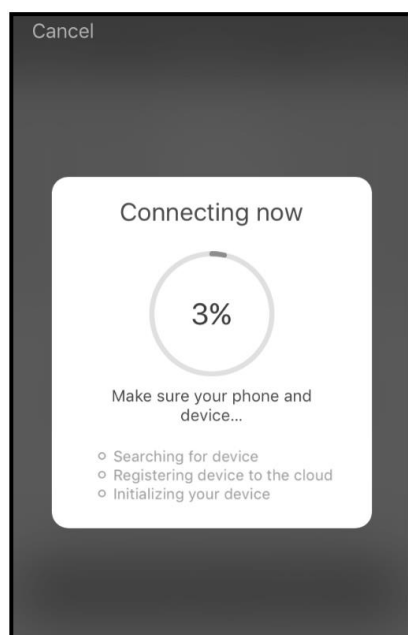

4. Er wordt nu verbinding gemaakt tussen de Eurom Smart App en de Eurom kachel.
4. Es wird eine Verbindung zwischen der Eurom Smart App und dem Eurom Heizgerät hergestellt.
4. A connection will now be made between the Eurom Smart App and the Eurom heater.
4. Une connexion est maintenant établie entre l'appli Eurom Smart et le poêle Eurom.
4. Eurom Smart-appen och Eurom Heater kommer nu att vara sammankopplade.
4. Nyní se mezi Eurom Smart App a kamny Eurom naváže spojení.
4. Teraz bolo vytvorené spojenie medzi aplikáciou Eurom Smart App a pecou Eurom.
4. Acum se face o conexiune între aplicația Eurom Smart și aparatul de încălzit Eurom.

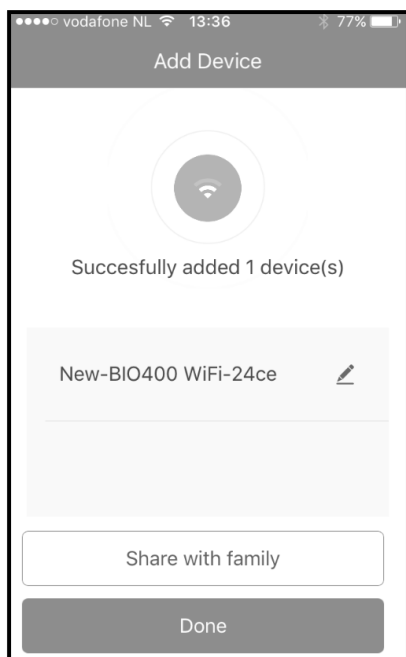

5. Kies “Done” wanneer de verbinding succesvol is gemaakt. Is er geen verbinding tot stand gekomen, volg dan de instructies op de app.

5. Wählen Sie „Done“, wenn die Verbindung erfolgreich hergestellt wurde. Wenn keine Verbindung hergestellt wurde, folgen Sie dann den Anweisungen auf der App.

5. Select ‘Done’ once the connection has been successfully established. If no connection has been established, follow the instructions on the app.

5. Sélectionnez “Done” lorsque la connexion est établie avec succès. Si la connexion n’a pas été établie, suivez s.v.p. les instructions sur l’application.

5. Välj ”Done” (färdig) när anslutningen har gjorts. Om ingen anslutning upprättas, följer du anvisningarna på appen.

5. Když je spojení úspěšně navázané, zvolte “Done” (hotovo). Jestliže se spojení nepodařilo navázat, postupujte podle pokynů v aplikaci.

5. Zvoľte “Done”, ak bolo úspešne vytvorené spojenie. Ak sa neuskutočnilo úspešné spojenie, postupujte podľa pokynov v aplikácii.

5. Selectați "Done" când conexiunea este realizată cu succes. Dacă nu a fost stabilită nicio conexiune, urmați instrucțiunile din aplicație.

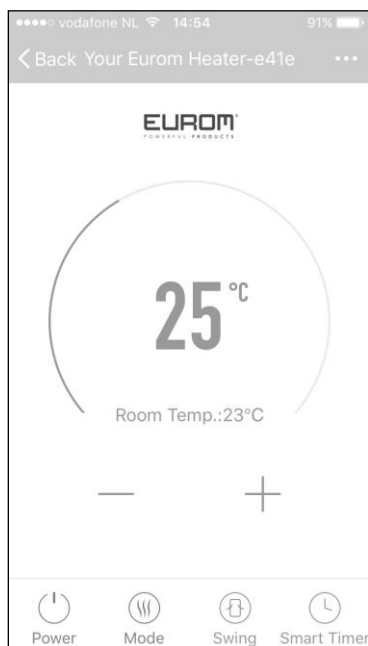

6. Het scherm waarmee u de kachel kunt bedienen verschijnt.

6. Der Bedienungsbildschirm des Heizgerätes erscheint

6. The screen for operating the heater will now appear

6. L'écran avec lequel vous pouvez commander le poêle s'affiche

6. Nu visas skärmen som du kan manövrera värmaren från

6. Objeví se obrazovka, ze které můžete kamna ovládat.

6. Ukáže sa obrazovka, ktorou môžete obsluhovať pec.

6. Apare ecranul cu care puteți utiliza aparatul de încălzit

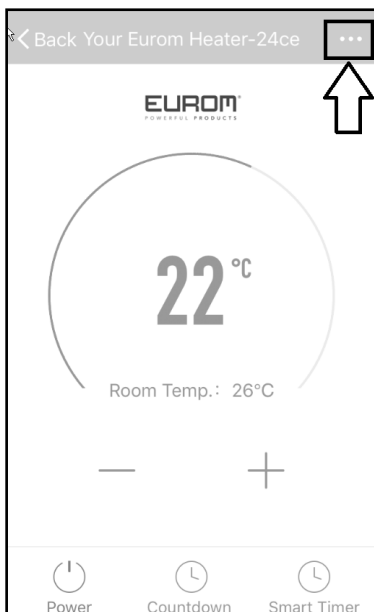

7. Kies ... rechtsboven in het bedieningsscherm , kies daarna "Modify Device Name" om uw kachel een logische naam te geven zodat het voor u duidelijk is welke kachel het betreft.
7. Wählen Sie rechts oben im Bedienungsbildschirm ... und wählen Sie anschließend "Modify Device Name", um Ihrem Heizgerät einen logischen Namen zu geben, sodass es Ihnen klar ist, um welches Heizgerät es sich handelt.
7. Select ... at top right in the control screen, then select "Modify Device Name" to give your heater a logical name so that it is clear to you which heater it is.
7. Sélectionnez ... en haut à droite sur l'écran de commande, puis sélectionnez "Modify Device Name" pour donner un nom logique à votre poêle. Ainsi, vous savez directement de quel poêle il s'agit.

7. Välj... överst till höger på skärmen, välj "Modify Device Name" (modifiera enhetsnamn) för att ge din värmare ett logiskt namn så att det är tydligt vilken värmare det är.
7. Zvolte ... vpravo nahoře na obrazovce ovládání, pak zvolte "Modify Device Name" (změnit název přístroje) a zadejte pro svá kamna nějaký logický název, aby vám bylo jasné, kterých kamen se to týká.
7. Zvolte ... vpravo hore na obrazovke obsluhovania, potom zvolte "Modify Device Name", aby ste zadali Vašej peci logický názov tak, aby bolo jasné, ktorej pece sa týka.
7. Alegeți ... în partea din dreapta sus a ecranului de control, apoi selectați "Modificați numele dispozitivului" pentru a da aparatului dvs. de încălzit un nume logic pentru a vă clarifica despre ce aparat de încălzit este vorba.

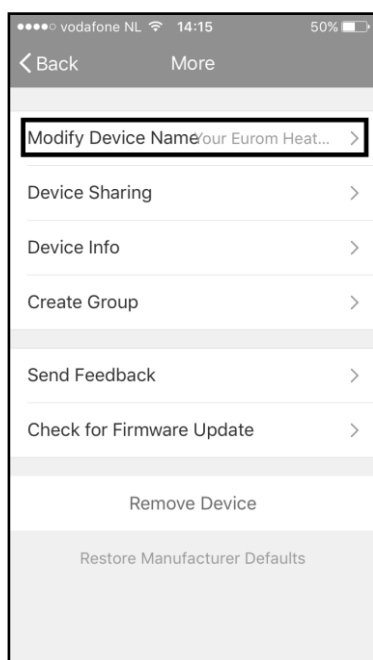

- **NL - Uw Eurom kachel kan nu worden bediend met de Eurom Smart App.**
- **DE - Die Bedienung Ihres Eurom Heizgeräts kann jetzt mit der Eurom Smart App erfolgen**
- **EN - Your Eurom heater can now be operated using the Eurom Smart App.**
- **FR - Votre poêle Eurom peut maintenant être commandé avec l'appli Eurom Smart.**
- **SE – Nu kan du manövrera Eurom värmaren med Eurom Smart-appen.**
- **CZ - Vaše kamna Eurom se nyní dají ovládat pomocí Eurom Smart App.**
- **SK – Vaša pec Eurom sa teraz dá obsluhovať s aplikáciou Eurom Smart App.**
- **RO - Aparatul dumneavoastră de încălzit Eurom poate fi acum utilizat cu aplicația Eurom Smart.**

Veiligheidsmaatregelen

Veiligheid en bediening op afstand

Uw Eurom kachel kan eenvoudig worden bediend met uw Smartphone, via hetzelfde WLAN, via een ander WLAN of via 3G of 4G mobiel netwerk. Hierdoor is het mogelijk de kachel te bedienen op afstand, zonder dat u direct toezicht heeft.

Wees u ervan bewust dat ook wanneer u de kachel op afstand bedient, alle veiligheidsmaatregelen uit de meegeleverde gebruikershandleiding in acht dienen te worden genomen. Lees en begrijp deze veiligheidsmaatregelen en zorg ervoor dat ook bij bediening op afstand alle veiligheidsmaatregelen worden nageleefd.

Veiligheid en instellen van de timer

De Eurom Smart App heeft een "**Smart Timer**" waarmee u zelf een schema kunt maken met tijden en dagen waarop de kachel automatisch aan- en uit schakelt. Wanneer met de Eurom Smart App timer gegevens worden ingegeven worden deze gegevens bewaard in de kachel. Dit betekent dat, wanneer u timer-gegevens heeft ingebracht en de kachel verliest de verbinding met de Wi-Fi modem, de kachel toch in- en uit zal schakelen op de door u ingestelde tijden. Het opslaan van de timer gegevens in de kachel is een veiligheidsvoorziening. Ook zonder Wifi verbinding wordt het door u ingestelde aan- en uit schema afgewerkt. De kachel zal dus niet onverhoopt door blijven verwarmen wanneer de Wifi verbinding (tijdelijk) wegvalt.

De gegevens van de **Smart timer** blijven bewaard, ook wanneer de kachel wordt uitgeschakeld en/of de stekker uit het stopcontact wordt gehaald. De ingestelde **Smart timer** gegevens kunnen *alleen* via de App worden gecontroleerd en ook *alleen* via de App worden verwijderd. Wees u hiervan bewust wanneer u timer gegevens invoert in de **Smart Timer**. De **Smart Timer** gegeven zijn *niet* zichtbaar op de kachel. Controleer regelmatig in de App of de ingevoerd **Smart timer** gegevens nog correct zijn.

Een uitgebreide gebruiksaanwijzing van de Eurom Smart App kunt u raadplegen met onderstaande QR code:



of website: <http://www.eurom.nl/nl/manuals>

Sicherheitsmaßnahmen

Sicherheit und Fernbedienung

Sie können Ihr Eurom Heizgerät mit Ihrem Smartphone leicht über dasselbe WLAN, ein anderes WLAN oder über 3 G- oder 4 G-Mobilnetzwerke bedienen. Auf diese Art und Weise ist eine Fernbedienung des Heizgerätes ohne direkte Kontrolle möglich.

Bitte seien Sie sich dessen bewusst, dass auch bei einer Fernbedienung des Heizgeräts sämtliche Sicherheitsmaßnahmen aus der mitgelieferten Benutzeranleitung beachtet werden müssen. Lesen und verstehen Sie diese Sicherheitsmaßnahmen und stellen Sie sicher, dass bei der Bedienung aus der Ferne ebenfalls alle Sicherheitsmaßnahmen beachtet werden.

Sicherheit und Einstellen des Timers

Die Eurom Smart App verfügt über einen „**Smart Timer**“, mit dessen Hilfe Sie selbst ein Schema mit Zeiten und Tagen erstellen können, an denen sich das Heizgerät automatisch ein- und ausschaltet. Timer-Daten, die mit der Eurom Smart App eingegeben werden, werden im Heizgerät gespeichert. Dies bedeutet, dass – falls Sie die Timer-Daten eingegeben haben – sich das Heizgerät dennoch zu den von Ihnen eingestellten Zeiten ein- und ausschaltet, falls die Verbindung des Heizgerätes zum WLAN unterbrochen wird. Die Speicherung der Timer-Daten im Heizgerät ist eine Schutzmaßnahme. Das eingestellte Schema wird auch ohne WLAN-Verbindung ausgeführt. Auf diese Weise wird verhindert, dass das Heizgerät bei einem (temporären) Ausfall der WLAN-Verbindung weiter heizt.

Die Daten des **Smart Timer** werden bewahrt, auch dann, wenn das Heizgerät ausgeschaltet und/oder der Netzstecker aus der Steckdose entfernt wird. Die eingestellten **Smart Timer**-Daten können nur über die App kontrolliert und nur über die App gelöscht werden. Bitte seien Sie sich dessen bei der Eingabe der Timer-Daten in den **Smart Timer** bewusst. Die Daten **Smart Timer**-Daten sind auf dem Heizgerät nicht sichtbar. Überprüfen Sie regelmäßig in der App, ob die eingegebenen **Smart Timer**-Daten noch korrekt sind. Eine detaillierte Bedienungsanleitung der Eurom Smart App können Sie über den unten stehenden QR-Code:



oder auf unserer Website: <http://www.eurom.nl/nl/manuals>

Safety precautions

Safety and remote operation

Your Eurom heater can be easily operated using your smartphone, via the same WLAN, via a different WLAN, or via a 3G or 4G mobile network. This makes it possible to operate your heater remotely, without your direct supervision.

Beware that even when operating the heater remotely, all safety precautions stated in the user manual supplied must be observed. Read and understand these safety precautions and make sure that all safety precautions are taken also with remote operation.

Safety and setting the timer

The Eurom Smart App has a '**Smart Timer**' with which you can create a schedule yourself with days and times on which the heater is to automatically switch itself on and off. Any timer data entered into the Eurom Smart App will be stored in the heater. This means that, once you have entered the timer data and the heater loses the connection with the Wi-Fi modem, the heater will still be able to switch itself on and off on your specified times. Storing the timer data in the heater is a safety precaution. Your set on and off times schedule will also work without a Wi-Fi connection. So the heater will not unexpectedly continue heating up if the Wi-Fi connection (temporarily) fails.

The **Smart timer** data will be stored, even if the heater is switched off or the plug is removed from the socket. The set **Smart timer** data can only be checked via the App and also only be removed via the App. Bear this in mind when entering the data into the **Smart Timer**. The **Smart Timer** data is not visible on the heater. Regularly check in the App whether the entered **Smart Timer** data are still correct.

You can consult an elaborate Eurom Smart App user manual with the QR code below:



or on the website: <http://www.eurom.nl/nl/manuals>

Mesures de sécurité

Sécurité et commande à distance

Votre poêle Eurom peut être commandé facilement avec votre smartphone, via le même réseau local, via un autre réseau local ou via un réseau mobile 3G ou 4G. Il est donc possible de commander le poêle à distance sans devoir le surveiller directement.

Sachez que même lorsque vous commandez le poêle à distance, toutes les mesures de sécurité du manuel de l'utilisateur fourni doivent être respectées. Lisez et comprenez ces mesures de sécurité et veillez à respecter toutes les mesures de sécurité, même en cas de commande à distance.

Sécurité et réglage de la minuterie

L'appli Eurom Smart possède une "**Smart Timer**", avec laquelle vous pouvez créer vous-même un calendrier avec des jours et heures où le poêle s'allume et s'éteint automatiquement. En saisissant des données de minuterie avec l'appli Eurom Smart, ces données sont conservées dans le poêle. Cela signifie que, si vous avez saisi des données de minuterie et que le poêle perd la connexion au modem Wi-Fi, il s'allumera et s'éteindra quand même aux heures que vous avez réglées. L'enregistrement des données de minuterie dans le poêle est un dispositif de sécurité. Même sans connexion Wi-Fi, le calendrier que vous avez réglé pour allumer et éteindre est appliqué. Le poêle ne continuera donc pas à chauffer de manière imprévue en cas d'arrêt (temporaire) de la connexion Wi-Fi.

Les données du **Smart timer** restent conservées, même lorsque le poêle est éteint et/ou la fiche est retirée de la prise de courant. Les données **Smart timer** réglées peuvent être contrôlées uniquement via l'appli et également supprimées uniquement via l'appli. Sachez-le en saisissant des données de minuterie dans la **Smart Timer**. Les données **Smart Timer** ne sont pas visibles sur le poêle. Contrôlez régulièrement dans l'appli si les données **Smart timer** saisies sont encore correctes.

Vous pouvez consulter une notice d'utilisation détaillée de l'appli Eurom Smart avec le code QR ci-dessous :



ou site Web : <http://www.eurom.nl/nl/manuals>

Säkerhetsåtgärder

Säkerhet och fjärrstyrd manövrering

Din Eurom värmare kan manövreras enkelt med din smarttelefon, genom samma WLAN, genom ett annat WLAN eller via 3G eller 4G-nätet. Detta gör det möjligt att manövrera värmaren på distans, utan direkta interaktion.

Tänk på att alla säkerhetsåtgärder som beskrivs i medföljande användarhandboken bör också följas till när du manövrerar värmare på distans. Läs och förstå dessa säkerhetsåtgärder och se till att säkerhetsåtgärderna också följs när du manövrerar värmaren på distans.

Säkerhet och inställning av timern

Eurom Smart-appen har en "**Smart Timer**", vilken låter dig göra din egen schemaläggning med tider och datum på vilka timern ska slås på och stängas av automatiskt. När Eurom Smart App timerinformation har registrerats, sparas denna data i värmaren. Detta betyder att om du har angett information om timern och värmaren och värmaren tappar kontakten med WiFi-modemet, kommer värmaren fortfarande att slå på och av vid de tidpunkter som du angett. Spara timerinformation i värmaren är en säkerhetsåtgärd. På och Av-schemat som du angett, kommer att iaktas även utan WiFi-anslutning. Värmaren kommer därför inte att oväntat slås på om Wi-Fi-anslutningen bryts (tillfälligt eller på annat sätt).

Data i **Smart Timer** kommer att sparas, även om värmaren slås av och/eller kontakten tas bort från uttaget. Data som anges i **Smart Timer** kan endast kontrolleras genom appen och *endast* avlägsnas genom appen. Tänk på detta när du anger data i **Smart Timer**. Smart Timer data *inte* är synlig på själva värmaren. Kontrollera appen regelbundet för att se om angivna data i **Smart Timer** fortfarande är korrekt.

Du kan läsa en omfattande Eurom Smart App användarhandbok med hjälp av QR-koden nedan:



eller se webbplatsen: <http://www.eurom.nl/nl/manuals>

Bezpečnostní opatření

Bezpečnost a dálkové ovládání

Vaše kamna Eurom se dají jednoduše ovládat pomocí vašeho chytrého telefonu, prostřednictvím stejné bezdrátové lokální sítě WLAN, prostřednictvím jiné WLAN nebo pomocí mobilní sítě 3G nebo 4G. Tím způsobem je možné ovládat kamna na dálku, aniž byste měli přímý dohled.

Uvědomte si, že i pokud ovládáte kamna na dálku, musíte dodržovat veškerá bezpečnostní opatření podle uživatelské příručky, kterou jste ke kamnům obdrželi. Tato bezpečnostní opatření si přečtěte a porozumějte jim a zajistěte, aby byla tato bezpečnostní opatření dodržována i při dálkovém ovládání.

Bezpečnost a nastavení časovače

Aplikace Eurom Smart App má "**Smart timer**" (chytrý časovač), kde můžete sami vytvořit schéma s určitými časy a dny, kdy se kamna automaticky zapínají a vypínají. Když zadáte údaje časovače pomocí aplikace Eurom Smart App, uloží se tyto údaje v kamnech. To znamená, že když jste zadali údaje časovače a kamna ztratí spojení s modemem WiFi, budou se kamna přesto zapínat a vypínat v těch časech, které jste zadali. Uložení údajů časovače v kamnech je bezpečnostním opatřením. I bez spojení WiFi se bude dodržovat vámi zadané schéma zapínání a vypínání. Takže kamna nebudou nečekaně neustále topit, když se (dočasně) přeruší spojení Wi-Fi.

Údaje ze **Smart timer** zůstanou uložené, i když se kamna vypnou a/nebo když se vytáhne zástrčka ze zásuvky. Nastavené údaje **Smart timer** je možné zkontrolovat *pouze* pomocí aplikace a také *pouze* pomocí aplikace je můžete odstranit. Mějte to na paměti, když údaje časovače zadáváte do funkce **Smart timer**. Údaje **Smart timer** *nejsou* na kamnech vidět. Pravidelně v aplikaci kontrolujte, jestli jsou zadané údaje ve funkci **Smart timer** stále ještě korektní.

Můžete si pročíst detailní návod k použití aplikace Eurom Smart App pomocí níže uvedeného kódu QR:

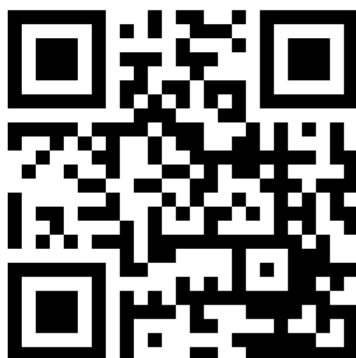

nebo na webových stránkách: <http://www.eurom.nl/nl/manuals>

Bezpečnostné opatrenia

Bezpečnosť a obsluha na diaľku

Vaša pec Eurom sa dá obsluhovať jednoducho Vaším Smartfónom, cez rovnakú sieť WLAN, cez inú WLAN alebo cez 3G alebo f 4G mobilnú sieť. Tými je možné obsluhovať pec na diaľku bez toho, aby ste mali priamy dohľad.

Buďte si ale vedomí toho, že i keď obsluhujete pec na diaľku, musia byť dodržané všetky bezpečnostné opatrenia zo spoločne dodaného návodu na použitie. Čítajte a pochopte všetky bezpečnostné opatrenia a postarajte sa o to, aby aj pri obsluhu ne diaľku boli dodržané všetky bezpečnostné opatrenia.

Bezpečnosť a nastavenie časovača

Aplikácia Eurom Smart App má „**Smart Timer**“, pomocou ktorého môžete vytvoriť schému s časmi a dňami, keď má byť pec automaticky zapnutá a vypnutá. Ak sa časovačom Eurom Smart App zadajú údaje, uschovajú sa tieto údaje v peci. To znamená, že, ak zadáte údaje časovača a pec stratí spojenie s modemom Wi-Fi, pec sa bude zapínať a vypínať vo Vami nastavených časoch. Uloženie údajov časovača v peci je bezpečnostným opatrením. Aj bez spojenia Wi-fi bude spracovaná Vami nastavená schéma zapnutia a vypnutia. Pec tým nemá pokračovať neočakávane vo vyhrievaní, ak spojenie Wi-fi (dočasne) vypadne.

Údaje časovača **Smart timer** sa vypnú a/alebo odpoja, ak sa podrží stopka. Nastavené časovače **Smart timer** je možné kontrolovať a odstrániť iba a jedine cez aplikáciu, Buďte si toho vedomí, ak máte Vaše údaje zavedené v časovači **Smart Timer**. Údaje časovača **Smart Timer** nie sú viditeľné na peci. Kontrolujte pravidelne, či sú údaje zadané v aplikácii časovača **Smart timer** ešte správne.

K rozšírenému návodu na obsluhu aplikácie Eurom Smart App sa môžete dostať cez nižšie uvedený kód QR:



alebo webovú stránku: <http://www.eurom.nl/nl/manuals>

Măsuri de siguranță

Siguranță și utilizarea de la distanță

Aparatul dvs. de încălzit Eurom poate fi utilizat cu ușurință cu ajutorul telefonului dvs. inteligent, prin aceeași rețea WLAN, prin intermediul altei rețele WLAN sau prin rețeaua mobilă 3G sau 4G. Acest lucru permite controlul de la distanță al aparatului de încălzit fără supraveghere directă.

Rețineți că, chiar și atunci când utilizați aparatul de încălzit de la distanță, toate măsurile de siguranță din manualul de utilizare furnizat trebuie să fie respectate. Citiți și înțelegeți aceste măsuri de siguranță și asigurați-vă că toate măsurile de siguranță sunt respectate și în cazul utilizării la distanță.

Siguranța și setarea cronometrului

Aplicația Eurom Smart are un "**cronometru inteligent**" care vă permite să setați un program cu ore și zile când aparatul de încălzit se pornește și se oprește automat. Atunci când datele sunt introduse cu temporizatorul aplicației Eurom Smart, aceste date sunt stocate **în aparat de încălzit**. Aceasta înseamnă că, atunci când ați introdus date temporizatoare, iar aparatul de încălzit pierde conexiunea cu modemul Wi-Fi, aparatul de încălzit se va activa și dezactiva în momentele stabilite de dvs. Stocarea datelor temporizatorului în aparat de încălzit este o caracteristică de siguranță. Chiar și fără conexiune Wi-Fi, programul de pornire / oprire pe care l-ați setat va fi finalizat. De aceea, aparatul de încălzit nu se va încălzi în mod neașteptat când se pierde (temporar) conexiunea Wi-Fi.

Datele **cronometrului inteligent** rămân stocate chiar și atunci când aparatul de încălzit este oprit și / sau ștecherul de alimentare este deconectat. Setarea datelor **cronometrului inteligent** poate fi verificată *numai* prin aplicație și poate fi eliminată *numai* din aplicație. Fiți conștienți de acest lucru când introduceți datele de temporizare în **cronometrul inteligent**. Datele **cronometrului inteligent** nu sunt vizibile pe aparat de încălzit. Verificați periodic în aplicație dacă datele **cronometrului inteligent** introduse sunt încă corecte.

Un ghid de utilizare extensiv al aplicației Eurom Smart poate fi consultat cu codul QR de mai jos:



sau website: <http://www.eurom.nl/ro/manuals>

EUROM[®]
P O W E R F U L P R O D U C T S

EUROM, Kokosstraat 20, 8281 JC Genemuiden
e-mail: info@eurom.nl www.eurom.nl